

# UNIPOWER PRO

800.12 PRO / 1200.12 PRO / 1800.12 PRO / 2400.12 PRO / 3600.12 PRO /  
800.24 PRO / 1200.24 PRO / 1800.24 PRO / 2400.24 PRO / 3600.24 PRO



- FR** **Convertisseurs pur sinus hautes performances** p.2-20
- EN** **High performance pure sine wave power inverters** p.21-39
- ES** **Convertidores sinus puro alto rendimiento** p.40-58
- IT** **Convertitori a onda pura ad alta efficienza** [www.uniteck.fr](http://www.uniteck.fr)

## DESCRIPTION DU PRODUIT

UNIPOWER PRO est un convertisseur de courant haute performance 12V/230V ou 24V/230V selon modèle. Il transforme ainsi le courant continu 12V DC ou 24V DC de votre batterie en courant alternatif 230V AC - 50 Hz (réglage d'origine).

La puissance continue maximum délivrée (à 30°C) varie selon le modèle :

- 840W pour UNIPOWER 800.12 PRO
- 1200W pour UNIPOWER 1200.12 PRO
- 1800W pour UNIPOWER 1800.12 PRO
- 2400W pour UNIPOWER 2400.12 PRO
- 3600W pour UNIPOWER 3600.12 PRO
- 
- 840W pour UNIPOWER 800.24 PRO
- 1200W pour UNIPOWER 1200.24 PRO
- 1800W pour UNIPOWER 1800.24 PRO
- 2400W pour UNIPOWER 2400.24 PRO
- 3600W pour UNIPOWER 3600.24 PRO

Grâce à son microprocesseur intégré, UNIPOWER PRO produit une tension parfaitement stable de même qualité que le réseau électrique (onde sinusoïdale pure - pur sinus).

Il alimente ainsi tous les appareils électroniques et électriques même les plus sensibles (néons, écrans plasma, ordinateurs, ...).

La gamme UNIPOWER PRO a été conçue pour répondre aux besoins tant industriels que domestiques avec les plus hautes exigences de confort, de sécurité et de fiabilité.

Son faible poids et sa compacité font de cet appareil le produit idéal pour les applications de camping-car, véhicule utilitaire, voilier ou bateau à moteur.

Intelligent, sa mise en marche/arrêt peut être réalisée soit :

- via son interrupteur situé sur l'appareil
- via sa télécommande déportée (option)
- via un signal externe provenant de la borne positive de la batterie
- via un signal électrique autre (contact sec)

Doté d'un mode veille automatique (mode éco), UNIPOWER PRO permet de réduire votre autoconsommation de manière importante pour plus d'autonomie électrique (seulement 1AH d'autoconsommation par jour - contre entre 20AH et 40AH par jour pour un modèle standard sans mode éco).

Contrairement à la plupart des produits du marché, UNIPOWER PRO est protégé contre les inversions de polarité batterie.

## AVERTISSEMENTS ET CONSEILS

### GÉNÉRAL

- UNIPower PRO a été conçu pour une utilisation intérieure. 
- Utilisez l'Unipower dans une pièce bien ventilée, à l'abri de la pluie, de l'humidité, de la poussière et de la condensation.
- Pendant l'utilisation, le convertisseur peut chauffer, éloignez-le de toute matière inflammable.
- Veuillez suivre les instructions de sécurité du fabricant de la batterie. En cas de doute, consultez votre revendeur ou installateur.
- Les batteries sont susceptibles de produire du gaz inflammable. Évitez toutes flammes ou étincelles.
- Lors du maniement de la batterie, il y a un risque d'écoulement d'acide, protégez-vous.
- Ne jamais mettre en court-circuit le + et le - de la batterie ou des câbles. Risque d'explosion ou de feu.
- Tous les travaux doivent être réalisés conformément aux règlements du pays en vigueur en matière d'électricité.
- Le matériel utilisé dans votre installation tel que les connecteurs, câbles, fusibles, sectionneurs,... doit être adapté et en conformité avec les lois et règlements en vigueur dans le pays pour l'application considérée.
- Cet appareil n'est pas prévu pour être utilisé par des personnes (y compris les enfants) dont les capacités physiques, sensorielles ou mentales sont réduites ou des personnes dénuées d'expérience ou de connaissances sauf si elles ont pu bénéficier, par l'intermédiaire d'une personne responsable de leur sécurité, d'une surveillance ou d'instructions préalables concernant l'utilisation de l'appareil.
- Il convient de surveiller les enfants pour s'assurer qu'ils ne jouent pas avec l'appareil. Placez et utilisez l'appareil hors de leur portée.
- Ce document fait partie intégrante du produit. En cas de transmission du produit à un tiers, transmettre ce document. Il doit également être tenu à disposition de toute personne travaillant sur l'installation.

## AVERTISSEMENTS ET CONSEILS (SUITE)

### SÉCURITÉ

- Un montage incorrect du produit peut l'endommager, entraîner un dysfonctionnement ou mettre en danger le ou les utilisateurs.
- En fonctionnement, l'appareil génère de hautes tensions pouvant être dangereuses en cas de contact.
- Après la déconnexion de la batterie, la tension de sortie 230V subsiste pendant encore 1 minute. Ne pas intervenir sur l'appareil pendant cette durée.
- L'installation et la maintenance doivent être réalisées exclusivement par une personne ayant des compétences en électricité et habilitée à travailler sur ce type de produits.

### STOCKAGE

- Stocker l'appareil dans un endroit sec ; le taux d'humidité doit être inférieur à 95%. La température de stockage doit être comprise entre  $-30^{\circ}\text{C}$  et  $+70^{\circ}\text{C}$ .

### FIXATION

Pour assurer une bonne circulation d'air nécessaire au refroidissement du convertisseur, fixez le convertisseur à la verticale, et prévoyez un espace libre de 30cm minimum tout autour du produit.

La pièce doit être bien ventilée, à l'abri de la pluie, de l'humidité, de la poussière et de la condensation.

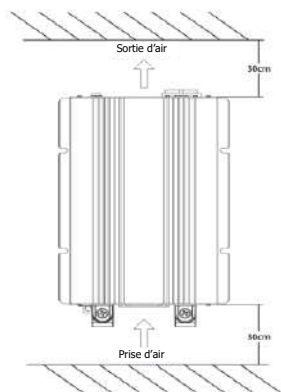

## RACCORDEMENT BATTERIE

### DIMENSIONNEMENT DES CÂBLES DC



Les câbles DC (Batterie – Convertisseur) doivent être aussi courts que possible. Ne pas dépasser 1,8 mètres.

Les câbles DC doivent être de section suffisante pour obtenir une chute de tension inférieure à 5% quand le produit est utilisé à forte puissance et ceci pour éviter la mise en protection du convertisseur. La protection « Batterie Basse » peut intervenir si la chute de tension est excessive entre la batterie et le convertisseur.

Les câbles DC doivent être de couleur appropriée : Rouge pour le câble positif, noir pour le câble négatif. Afin de protéger votre installation en cas de court-circuit batterie notamment, utilisez un fusible ultra rapide DC sur le câble positif placé au plus proche de la batterie.

Voici le tableau pour sélectionner la section de câble et la valeur du fusible à utiliser entre la batterie et votre convertisseur.

| Modèle                      | Section de câble adaptée (longueur max 1,8m) | Fusible de ligne | Capacité de batterie recommandée* |
|-----------------------------|--|------------------|-----------------------------------|
| <b>UNIPOWER 800.12 PRO</b>  | <b>25mm<sup>2</sup></b>                      | <b>125A</b>      | <b>Minimum 100Ah</b>              |
| <b>UNIPOWER 800.24 PRO</b>  | <b>25mm<sup>2</sup></b>                      | <b>80A</b>       |                                   |
| <b>UNIPOWER 1200.12 PRO</b> | <b>25mm<sup>2</sup></b>                      | <b>200A</b>      |                                   |
| <b>UNIPOWER 1200.24 PRO</b> | <b>25mm<sup>2</sup></b>                      | <b>100A</b>      |                                   |
| <b>UNIPOWER 1800.12 PRO</b> | <b>35mm<sup>2</sup></b>                      | <b>250A</b>      | <b>Minimum 220Ah</b>              |
| <b>UNIPOWER 1800.24 PRO</b> | <b>25mm<sup>2</sup></b>                      | <b>125A</b>      |                                   |
| <b>UNIPOWER 2400.12 PRO</b> | <b>50mm<sup>2</sup></b>                      | <b>350A</b>      |                                   |
| <b>UNIPOWER 2400.24 PRO</b> | <b>35mm<sup>2</sup></b>                      | <b>200A</b>      |                                   |
| <b>UNIPOWER 3600.12 PRO</b> | <b>70mm<sup>2</sup></b>                      | <b>500A</b>      | <b>Minimum 400Ah</b>              |
| <b>UNIPOWER 3600.24 PRO</b> | <b>35mm<sup>2</sup></b>                      | <b>250A</b>      |                                   |

\*Pour un usage de la puissance continue pendant 30 minutes par jour

## RACCORDEMENT BATTERIE (SUITE)

### CONNEXION DES CÂBLES DC

- Assurez-vous que l'interrupteur AC soit sur OFF (Position 0).



ON  
OFF  
CONTRÔLE A DISTANCE







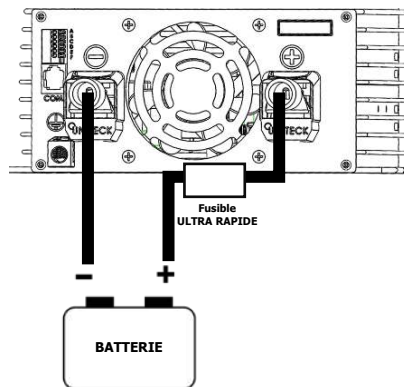











- Votre convertisseur **ne doit pas** être utilisé dans le cas de véhicules possédant le pôle positif de la batterie relié au châssis.
- Utilisez des outils isolés afin d'éviter de court-circuiter la batterie ou les câbles.
- Utilisez des câbles uniquement en cuivre.
- Ne pas utiliser des câbles comprenant de l'aluminium.
- Afin de protéger votre installation contre les surcharges qui pourraient engendrer un risque d'incendie, protégez la ligne positive avec un fusible.

- Connectez les bornes DC 12V positive avec le câble rouge et négative avec le câble noir.
- Assurez-vous que le couple de serrage soit correctement compris entre 11.7 et 13 Nm. Une mauvaise connexion peut engendrer une surchauffe et un risque de feu.









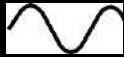

## COMPATIBILITÉ ÉLECTRIQUE

Avant toute utilisation, il est important de vérifier la compatibilité de votre appareil avec votre Unipower. Le tableau ci-dessous liste les puissances et coefficients de démarrage des différents appareils électriques et électroniques ainsi que l'onde sinusoïdale la plus appropriée. En effet, lors de raccordement de certains appareils (par ex. perceuse, réfrigérateur, etc.), la puissance au démarrage est souvent supérieure à celle indiquée sur la plaque signalétique. Si le convertisseur ne peut fournir le pic de puissance au démarrage, il se mettra en protection.

|                |  |  | Puissance Mini | Puissance maxi | Coef de démarrage | Convertisseur recommandé  |  |
|----------------|--|--|----------------|----------------|-------------------|---|--|
|                |  |  |                |                |                   |  Sinus modifié |  Pur sinus |
| Éclairage      | Lumière               |  | 6W             | 100W           | x 1               | •   | •  |
|                | Néons                 |  | 20W            | 200W           | x1,5              |   | •  |
|                | Halogène              |  | 150W           | 500W           | x 1,5             |   | •  |
| Électronique   | Téléphone             |  | 20W            | 40W            | x1                | •   | •  |
|                | Appareil photo        |  | 20W            | 40W            | x1                | •   | •  |
|                | Radio                 |  | 50W            | 100W           | x1                | •   | •  |
|                | Ordinateur portable   |  | 40W            | 90W            | x1                | •   | •  |
|                | Console de jeux      |  | 50W            | 150W           | x1                | •   | •  |
|                | Télé cathodique     |  | 50W            | 200W           | x 1               |   | •  |
|                | Ecran LCD           |  | 90W            | 350W           | x1                | •   | •  |
| Électroménager | Grille pain         |  | 850W           | 1050W          | x1                | •   | •  |
|                | Cafetière à filtre  |  | 700W           | 1200W          | x1                | •   | •  |
|                | Pompe à eau         |  | 250W           | 2000W          | x 3               | •   | •  |
|                | Réfrigérateur       |  | 50W            | 500W           | x3/x10            |   | •  |

## COMPATIBILITÉ ÉLECTRIQUE (SUITE)

|                |  | Puissance mini | Puissance maxi | Coef.de démarrage | Convertisseur recommandé  |  |
|----------------|--|----------------|----------------|-------------------|---|--|
|                |  |                |                |                   |  Sinus modifié |  Pur sinus |
| Électroménager | Aspirateur                        | 700W           | 2000W          | x2/x3             | •   | •  |
|                | Four électrique                   | 900W           | 2200W          | x1                | •   | •  |
|                | Ventilateur                       | 50W            | 200W           | 3                 | •   | •  |
|                | Sèche-cheveux                     | 500W           | 2200W          | x 1               | •   | •  |
|                | Cafetière à dosettes ou capsules  | 1200W          | 2000W          | x2                |   | •  |
| Bricolage      | Meuleuse                          | 120W           | 400W           | x2                | •   | •  |
|                | Perceuse                          | 550W           | 1100W          | x 1,5             | •   | •  |
|                | Taille-Haie                       | 400W           | 800W           | x 2               | •   | •  |

**ATTENTION**

Ces valeurs sont données à titre indicatif et n'ont aucune valeur contractuelle. Pour plus de précisions, se référer aux valeurs communiquées par le fabricant de votre appareil à alimenter.

Si vous raccordez plusieurs appareils, veuillez additionner les puissances de vos appareils pour savoir si votre convertisseur est adapté pour les alimenter en même temps :

Exemple:

$$\begin{array}{ccccccc}
 \text{Ventilateur} & + & \text{Smartphone} & + & \text{Radio} & + & \text{Laptop} \\
 \text{200W} & + & \text{40W} & + & \text{100W} & + & \text{90W} = \mathbf{430W}
 \end{array}$$



# INTERFACE UTILISATEUR (1/5)

## FACE AVANT

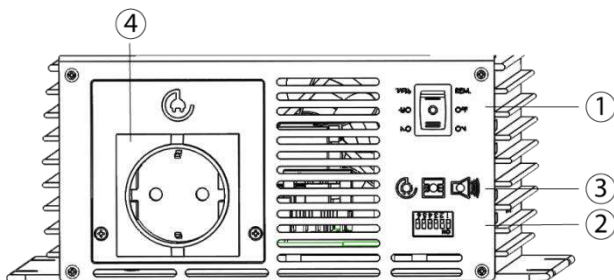

Modèles

UNIPOWER 800.12 PRO  
UNIPOWER 1200.12 PRO  
UNIPOWER 1800.12 PRO  
UNIPOWER 2400.12 PRO

UNIPOWER 800.24 PRO  
UNIPOWER 1200.24 PRO  
UNIPOWER 1800.24 PRO  
UNIPOWER 2400.24 PRO

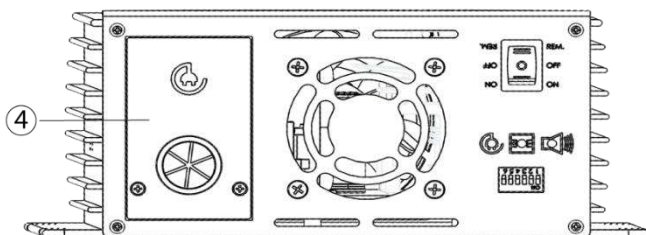

Modèles

UNIPOWER 3600.12 PRO  
UNIPOWER 3600.24 PRO

- |   |                        |
|---|------------------------|
| 1 | Interrupteur principal |
| 2 | Sélecteur DIP          |
| 3 | Voyants LED            |
| 4 | Sortie AC              |

## FACE ARRIÈRE

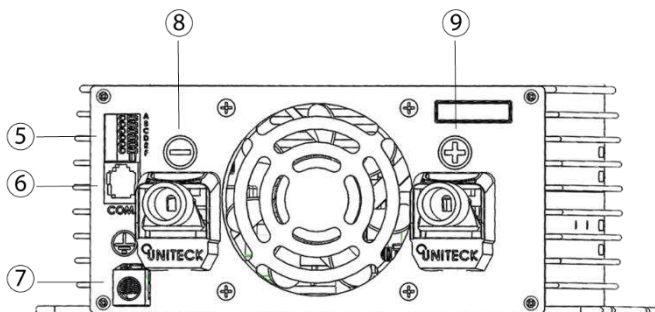

- |   |                                     |
|---|-------------------------------------|
| 5 | Contact sec                         |
| 6 | Connecteur pour commande à distance |
| 7 | Connexion masse                     |
| 8 | Borne négative (-) batterie         |
| 9 | Borne positive (+) batterie         |

**BRANCHEMENT DIRECT**

UNIPOWER PRO est fourni avec une prise européenne montée d'origine\* et une prise de branchement direct.

Pour monter la prise internationale, assurez-vous que le convertisseur ne soit alimenté par aucune source d'énergie, puis :

1/ Dévissez le capot de la prise européenne

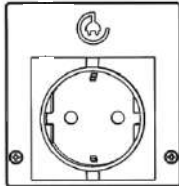

2/ Passez votre câble dans la prise internationale

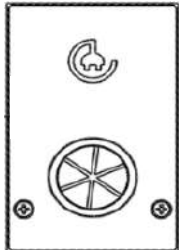

3/ Connectez vos câbles selon la configuration suivante :

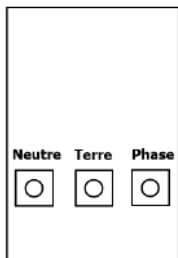

4/ Vissez le capot de la prise internationale

*\*hors modèles UNIPOWER 3600.12PRO et UNIPOWER 3600.24PRO qui sont fournis avec une prise de branchement en direct d'origine.*

## INTERFACE UTILISATEUR (3/5)

### INTERRUPTEUR PRINCIPAL



**ON**  
**OFF**  
**CONTRÔLE A DISTANCE**

### VOYANTS

| STATUS (ÉTAT DU CONVERTISSEUR) |                                   |   |
|--------------------------------|-----------------------------------|---|
|                                | Causes                            | Solutions   |
| Vert continu                   | Normal                            |   |
| Vert Clignotant lent           | Veille                            |   |
| Rouge continu                  | Générateur défectueux             | Retournez le produit au service SAV   |
|                                | Surconsommation 5 fois supérieure | Diminuez la consommation des appareils connectés.                                       |
| Rouge clignotant lent          | Protection sous-tension batterie  | Rechargez votre batterie  |
|                                |                                   | Diminuez la consommation des appareils connectés  |
|                                |                                   | Vérifiez le câblage   |
|                                |                                   | Remplacez votre batterie si elle est défectueuse.                                       |
| Rouge clignotant rapide        | Protection surtension batterie    | Vérifiez que la tension de la batterie connectée soit compatible avec le convertisseur. |
|                                |                                   | Vérifiez votre circuit de charge (chargeur, solaire, alternateur..)                     |
|                                |                                   | Remplacez votre batterie si elle est défectueuse.                                       |
| Rouge par intermittence        | Température trop élevée           | Réduisez la consommation des appareils connectés.                                       |
|                                |                                   | Améliorez la ventilation : choisissez un endroit bien aéré.                             |

|                          | BAT. (BATTERIE)                  |   |
|--------------------------|----------------------------------|---|
|                          | Causes                           | Solutions   |
| Vert continu             | Normal                           |   |
| Orange continu           | Alarme de sous-tension           | Rechargez votre batterie.   |
|                          |                                  | Diminuez la consommation des appareils connectés  |
|                          |                                  | Remplacez votre batterie si elle est défectueuse.                                       |
| Orange clignotant lent   | Alarme de sous-tension           | Rechargez votre batterie,   |
|                          |                                  | Diminuez la consommation des appareils connectés  |
|                          |                                  | Remplacez votre batterie si elle est défectueuse.                                       |
| Orange clignotant rapide | Alarme de surtension             | Vérifiez que la tension de la batterie connectée soit compatible avec le convertisseur. |
|                          |                                  | Vérifiez votre circuit de charge (chargeur, solaire, alternateur..)                     |
|                          |                                  | Remplacez votre batterie si elle est défectueuse.                                       |
| Rouge clignotant lent    | Protection sous-tension batterie | Rechargez votre batterie  |
|                          |                                  | Diminuez la consommation des appareils connectés  |
|                          |                                  | Vérifiez le câblage   |
|                          |                                  | Remplacez votre batterie si elle est  |
| Rouge clignotant rapide  | Protection surtension batterie   | Vérifiez que la tension de la batterie connectée soit compatible avec le convertisseur  |
|                          |                                  | Vérifiez votre circuit de charge (chargeur, solaire, alternateur...)                    |
|                          |                                  | Remplacez votre batterie si elle est défectueuse.                                       |

## INTERFACE UTILISATEUR (5/5)

| LOAD (CONSOMMATION)    |           |  |
|------------------------|-----------|--|
|                        | Causes    | Solutions  |
| Vert continu           | <80%      |  |
| Vert clignotant lent   | Mode éco  |  |
| Vert clignotant rapide | >80%      |  |
| Orange continu         | >100%     |  |
| Rouge continu          | Surcharge | Diminuez la consommation des appareils connectés.    |
|                        |           | Vérifiez qu'il n'y a pas de court-circuit en sortie. |

## RÉGLAGES

### RÉGLAGES D'USINE

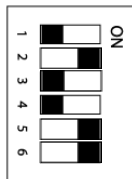

### TENSION DE SORTIE : INTERRUPTEURS 1 ET 2

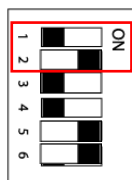

| Tension souhaitée             | 1        | 2         |
|-------------------------------|----------|-----------|
| 200V                          | 0        | 0         |
| 220V                          | ON       | 0         |
| <b>230V (réglage d'usine)</b> | <b>0</b> | <b>ON</b> |
| 240V                          | ON       | ON        |

### FRÉQUENCE DE SORTIE : INTERRUPTEUR 3

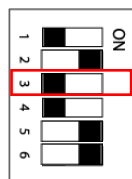

| Fréquence souhaitée            | 3        |
|--------------------------------|----------|
| <b>50 Hz (réglage d'usine)</b> | <b>0</b> |
| 60 Hz                          | ON       |

### MODE ÉCO : INTERRUPTEURS 4 ET 5

Le mode ECO est un système d'économie d'énergie. Une fois activé, et lorsque la charge détectée est inférieure à 5W pendant 10 secondes, le convertisseur se met en mode veille et abaisse son autoconsommation à moins d'1W, contre 15 à 40W pour le mode normal.

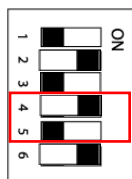

| Mode Éco                           | 4        | 5         |
|------------------------------------|----------|-----------|
| Activé                             | ON       | 0         |
| <b>Désactivé (réglage d'usine)</b> | <b>0</b> | <b>ON</b> |

Pour activer le mode éco, positionnez l'interrupteur n°4 sur ON, et l'interrupteur n°5 sur 0.



NB : En mode éco, UNIPOWER limite sa puissance maximale à **80%**, mode non adapté pour alimenter les appareils électriques dont la puissance est supérieure.

Si votre charge a un courant d'appel, veuillez désactiver le mode ECO. Si celui-ci est activé, le convertisseur se mettra alors en protection.

Pour désactiver le mode éco, positionnez l'interrupteur n°4 sur 0 et l'interrupteur n°5 sur ON.

**Les interrupteurs 4 et 5 doivent toujours avoir une position inversée.**

**INTERRUPTEUR 6 : Pour un bon fonctionnement, ne pas modifier la position d'origine de l'interrupteur 6 (ON).**

## AVERTISSEMENT VIA UN CONTACT SEC

Il est possible d'allumer une alarme externe de type voyant ou alarme sonore lors d'une alarme émise par votre UNIPOWER PRO. La puissance maximum de l'avertisseur est de 60W.

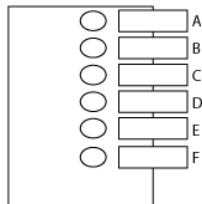

**Alimentation d'un voyant ou d'une alarme sonore**  
suite à une surconsommation, un court-circuit ou une absence de tension de sortie.

Puissance maximum du voyant ou de l'alarme sonore : 60W.

|          |               |                                |
|----------|---------------|--------------------------------|
| <b>A</b> | <b>= N.O.</b> | Contact sec normalement ouvert |
| <b>B</b> | <b>= COM.</b> | Common                         |
| <b>C</b> | <b>= N.C.</b> | Contact sec normalement fermé  |

### Alimentation d'un voyant, d'une alarme sonore, ...

#### Exemple 1

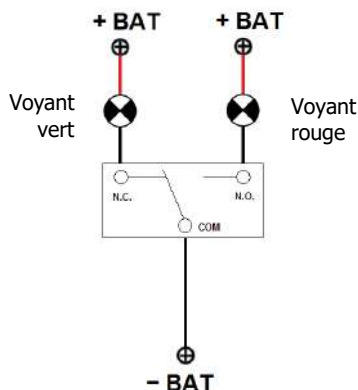

#### Exemple 2

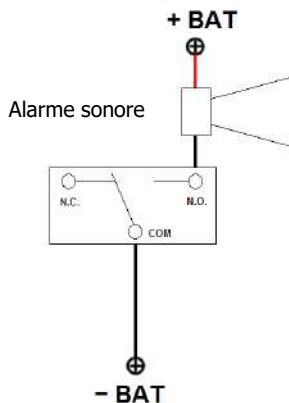

## COMMANDE À DISTANCE VIA UN CONTACT EXTERNE

Il est possible d'allumer et d'éteindre votre convertisseur via un contact externe de type Normalement ouvert (contact de relais ou interrupteur).

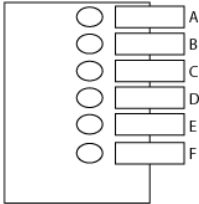

|  |          |              |          |                        |
|--|----------|--------------|----------|------------------------|
| <b>Contact externe de commande</b><br>Du convertisseur par un contact sec type relais, interrupteur, ... | <b>D</b> | <b>=GND</b>  | Option 1 | Borne 1 du contact sec |
|  | <b>E</b> | <b>=RSB-</b> |          | Borne 2 du contact sec |
|  | <b>F</b> | <b>=RSB+</b> | Option 2 | Borne 1 du contact sec |

### Contact externe de commande

#### Solution 1

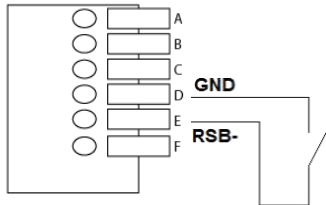

#### Solution 2

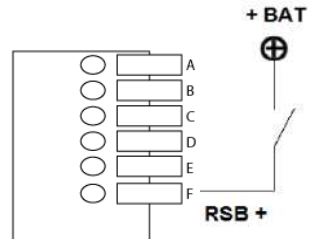

Une fois le raccordement réalisé, basculez l'interrupteur situé sur la face avant de votre convertisseur sur « contrôle à distance » (REMOTE)



**CONTRÔLE À DISTANCE (REMOTE)**



## COMMANDE À DISTANCE – VIA TÉLÉCOMMANDE DÉPORTÉE (OPTION)

### RACCORDEMENT

- Connectez le câble à la télécommande déportée (face arrière de la télécommande) et à son port dédié situé sur la face arrière de votre convertisseur.

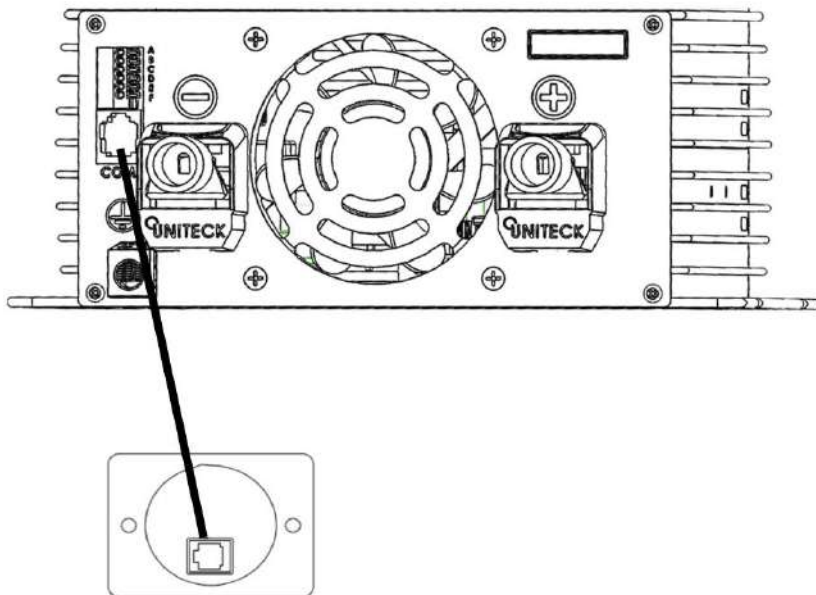

Basculez l'interrupteur situé sur la face avant de votre convertisseur sur « contrôle à distance » (REMOTE)



### CONTRÔLE À DISTANCE

Pour éteindre le convertisseur, rester appuyé sur le bouton ON/OFF de votre télécommande pendant environ 2 secondes.



## DIMENSIONS DE L'APPAREIL

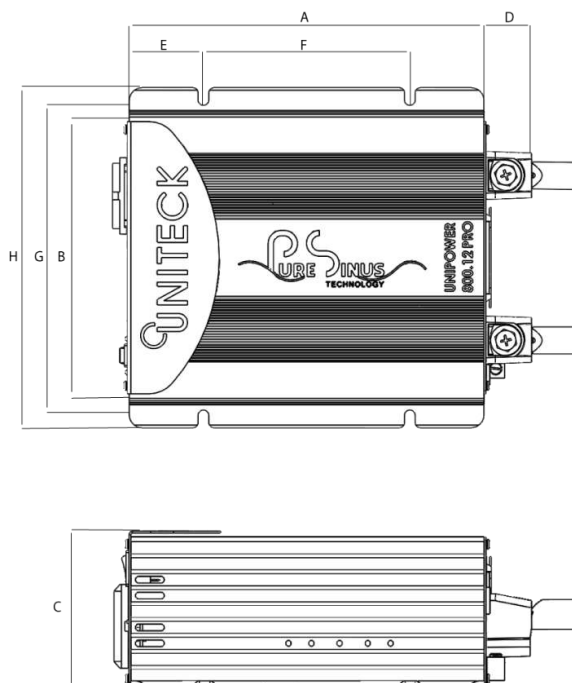

|  | A   | B   | C    | D  | E  | F   | G     | H   |
|--|-----|-----|------|----|----|-----|-------|-----|
| UNIPOWER 800.12 PRO<br>UNIPOWER 800.24 PRO   | 210 | 192 | 88,9 | 33 | 50 | 110 | 206,5 | 222 |
| UNIPOWER 1200.12 PRO<br>UNIPOWER 1200.24 PRO | 250 | 192 | 88,9 | 33 | 50 | 150 | 206,5 | 222 |
| UNIPOWER 1800.12 PRO<br>UNIPOWER 1800.24 PRO | 300 | 192 | 88,9 | 33 | 80 | 140 | 206,5 | 222 |
| UNIPOWER 2400.12 PRO<br>UNIPOWER 2400.24 PRO | 375 | 192 | 88,9 | 33 | 80 | 215 | 206,5 | 222 |
| UNIPOWER 3600.12 PRO<br>UNIPOWER 3600.24 PRO | 455 | 192 | 88,9 | 33 | 80 | 295 | 206,5 | 222 |

Les valeurs s'entendent en mm.

## DONNÉES TECHNIQUES

|  | <b>UNIPOWER<br/>800.12 PRO</b> | <b>UNIPOWER<br/>1200.12 PRO</b>            | <b>UNIPOWER<br/>1800.12 PRO</b> |
|--|--------------------------------|--|---------------------------------|
| <b>SYSTÈME</b>   |                                |  |                                 |
| Conversion   |                                | 12V DC / 230V AC                           |                                 |
| Puissance Pic  | 1400W - 3 sec                  | 2000W - 3 sec                              | 3000W - 3 sec                   |
| Puissance continue à 30°C                                | 840W                           | 1200W                                      | 1800W                           |
| Puissance continue à 40°C                                | 700W                           | 1000W                                      | 1500W                           |
| Puissance continue à 50°C                                | 560W                           | 800W                                       | 1200W                           |
| Puissance continue à 60°C                                | 420W                           | 600W                                       | 900W                            |
| Technologie  |                                | Pure-sinus (THD <2,5%)                     |                                 |
| Auto-consommation  |                                |  |                                 |
| mode normal  | < 15W                          | <19W                                       | <21W                            |
| mode éco   |                                | <1W  |                                 |
| Rendement maxi   | 91%                            | 92%  | 92%                             |
| <b>ENTRÉE</b>  |                                |  |                                 |
| Plage de tension d'entrée                                |                                | 10,5V – 16,5V                              |                                 |
| Protection surtension batterie                           |                                |  |                                 |
| - Déconnexion  |                                | 17 V                                       |                                 |
| - Reconnexion  |                                | 15 V                                       |                                 |
| Protection batterie faible                               |                                |  |                                 |
| - Déconnexion  |                                | 10 V                                       |                                 |
| - Reconnexion  |                                | 12,5 V                                     |                                 |
| Protection inversion de polarité                         |                                | oui  |                                 |
| <b>SORTIE</b>  |                                |  |                                 |
| Tension de sortie AC                                     |                                | 230V AC +/- 3% (ajustable 200, 220, 240 V) |                                 |
| Fréquence  |                                | 50Hz (ajustable 60Hz)                      |                                 |
| Protection court-circuit                                 |                                | oui  |                                 |
| Protection surconsommation                               |                                | oui  |                                 |
| Protection en température                                |                                | oui  |                                 |
| <b>COMMANDE</b>  |                                |  |                                 |
| Télécommande déportée                                    |                                | option (ref.0637)                          |                                 |
| Commande par contact sec<br>(N/O//COM/N.C/GND/RSB-/RSB+) |                                | oui  |                                 |
| RS232 - communication                                    |                                | oui  |                                 |
| <b>CARACTÉRISTIQUES<br/>MÉCANIQUES</b>                   |                                |  |                                 |
| Dimensions (mm)  | 222x210x88,9                   | 222x250x88,9                               | 222x300x88,9                    |
| Poids sans accessoire                                    | 2,5kg                          | 3,3kg                                      | 3,9kg                           |
| Indice de Protection                                     |                                | IP10                                       |                                 |
| Température de fonctionnement                            |                                | -20°C ~ +60°C                              |                                 |
| Température de stockage                                  |                                | -30°C ~ +70°C                              |                                 |
| Taux d'humidité (sans condensation)                      |                                | 95% max                                    |                                 |

## DONNÉES TECHNIQUES

|  | UNIPOWER<br>2400.12 PRO                   | UNIPOWER<br>3600.12 PRO |
|--|---|-------------------------|
| <b>SYSTÈME</b>   |   |                         |
| Conversion   | 12V DC / 230V AC                          |                         |
| Puissance Pic  | 4000W - 3sec                              | 6000W - 3 sec           |
| Puissance continue à 30°C                                | 2400W                                     | 3600W                   |
| Puissance continue à 40°C                                | 2000W                                     | 3000W                   |
| Puissance continue à 50°C                                | 1600W                                     | 2400W                   |
| Puissance continue à 60°C                                | 1200W                                     | 1800W                   |
| Technologie  | Pure-sinus (THD <2,5%)                    |                         |
| Auto-consommation<br>mode normal                         | <22W                                      | <33W                    |
| mode éco   | <1W                                       |                         |
| Rendement maxi   | 93%                                       | 92%                     |
| <b>ENTRÉE</b>  |   |                         |
| Plage de tension d'entrée                                | 10,5V – 16,5V                             |                         |
| Protection surtension batterie                           |   |                         |
| - Déconnexion  | 17 V                                      |                         |
| - Reconnexion  | 15 V                                      |                         |
| Protection batterie faible                               |   |                         |
| - Déconnexion  | 10 V                                      |                         |
| - Reconnexion  | 12,5 V                                    |                         |
| Protection inversion de polarité                         | oui                                       |                         |
| <b>SORTIE</b>  |   |                         |
| Tension de sortie AC                                     | 230V+/- 3%<br>(Ajustable 200, 220, 240 V) |                         |
| Fréquence  | 50Hz +/-0,5% (ajustable 60Hz)             |                         |
| Protection court-circuit                                 | oui                                       |                         |
| Protection surconsommation                               | oui                                       |                         |
| Protection en température                                | oui                                       |                         |
| <b>COMMANDE</b>  |   |                         |
| Télécommande déportée                                    | option (ref.0637)                         |                         |
| Commande par contact sec<br>(N/O//COM/N.C/GND/RSB-/RSB+) | oui                                       |                         |
| RS232 - communication                                    | oui                                       |                         |
| <b>CARACTÉRISTIQUES MÉCANIQUES</b>                       |   |                         |
| Dimensions (mm)  | 222x375x88,9                              | 222x455x88,9            |
| Poids sans accessoires                                   | 5,3kg                                     | 6,2kg                   |
| Indice de protection                                     | IP10                                      |                         |
| Température de fonctionnement                            | -20°C ~ +60°C                             |                         |
| Température de stockage                                  | -30°C ~ +70°C                             |                         |
| Taux d'humidité (sans condensation)                      | 95% max                                   |                         |

## DONNÉES TECHNIQUES

|  | <b>UNIPOWER<br/>800.24 PRO</b> | <b>UNIPOWER<br/>1200.24 PRO</b>            | <b>UNIPOWER<br/>1800.24 PRO</b> |
|--|--------------------------------|--|---------------------------------|
| <b>SYSTÈME</b>   |                                |  |                                 |
| Conversion   |                                | 24V DC / 230V AC                           |                                 |
| Puissance Pic  | 1400W - 3 sec                  | 2000W - 3 sec                              | 3000W - 3 sec                   |
| Puissance continue à 30°C                                | 840W                           | 1200W                                      | 1800W                           |
| Puissance continue à 40°C                                | 700W                           | 1000W                                      | 1500W                           |
| Puissance continue à 50°C                                | 560W                           | 800W                                       | 1200W                           |
| Puissance continue à 60°C                                | 420W                           | 600W                                       | 900W                            |
| Technologie  |                                | Pure-sinus (THD <2,5%)                     |                                 |
| Auto-consommation  |                                |  |                                 |
| mode normal  | < 15W                          | <19W                                       | <22W                            |
| mode éco   |                                | <1W  |                                 |
| Rendement maxi   | 92%                            | 93%  | 93%                             |
| <b>ENTRÉE</b>  |                                |  |                                 |
| Plage de tension d'entrée                                |                                | 21V – 33V                                  |                                 |
| Protection surtension batterie                           |                                |  |                                 |
| - Déconnexion  |                                | 34 V                                       |                                 |
| - Reconnexion  |                                | 30 V                                       |                                 |
| Protection batterie faible                               |                                |  |                                 |
| - Déconnexion  |                                | 20 V                                       |                                 |
| - Reconnexion  |                                | 25 V                                       |                                 |
| Protection inversion de polarité                         |                                | oui  |                                 |
| <b>SORTIE</b>  |                                |  |                                 |
| Tension de sortie AC                                     |                                | 230V AC +/- 3% (ajustable 200, 220, 240 V) |                                 |
| Fréquence  |                                | 50Hz (ajustable 60Hz)                      |                                 |
| Protection court-circuit                                 |                                | oui  |                                 |
| Protection surconsommation                               |                                | oui  |                                 |
| Protection en température                                |                                | oui  |                                 |
| <b>COMMANDE</b>  |                                |  |                                 |
| Télécommande déportée                                    |                                | option (ref.0637)                          |                                 |
| Commande par contact sec<br>(N/O//COM/N.C/GND/RSB-/RSB+) |                                | oui  |                                 |
| RS232 - communication                                    |                                | oui  |                                 |
| <b>CARACTÉRISTIQUES<br/>MÉCANIQUES</b>                   |                                |  |                                 |
| Dimensions (mm)  | 222x210x88,9                   | 222x250x88,9                               | 222x300x88,9                    |
| Poids sans accessoire                                    | 2,5kg                          | 3,3kg                                      | 3,9kg                           |
| Indice de Protection                                     |                                | IP10                                       |                                 |
| Température de fonctionnement                            |                                | -20°C ~ +60°C                              |                                 |
| Température de stockage                                  |                                | -30°C ~ +70°C                              |                                 |
| Taux d'humidité (sans condensation)                      |                                | 95% max                                    |                                 |

|  | UNIPOWER<br>2400.24 PRO                | UNIPOWER<br>3600.24 PRO |
|--|--|-------------------------|
| <b>SYSTÈME</b>   |  |                         |
| Conversion   | 24V DC / 230V AC                       |                         |
| Puissance Pic  | 4000W - 3sec                           | 6000W - 3 sec           |
| Puissance continue à 30°C                                | 2400W                                  | 3600W                   |
| Puissance continue à 40°C                                | 2000W                                  | 3000W                   |
| Puissance continue à 50°C                                | 1600W                                  | 2400W                   |
| Puissance continue à 60°C                                | 1200W                                  | 1800W                   |
| Technologie  | Pure-sinus (THD <2,5%)                 |                         |
| Auto-consommation  |  |                         |
| mode normal  | <26W                                   | <36W                    |
| mode éco   | <1W                                    |                         |
| Rendement maxi   | 93%                                    | 93%                     |
| <b>ENTRÉE</b>  |  |                         |
| Plage de tension d'entrée                                | 21V – 33V                              |                         |
| Protection surtension batterie                           |  |                         |
| - Déconnexion  | 34V                                    |                         |
| - Reconnexion  | 30V                                    |                         |
| Protection batterie faible                               |  |                         |
| - Déconnexion  | 20V                                    |                         |
| - Reconnexion  | 25V                                    |                         |
| Protection inversion de polarité                         | oui                                    |                         |
| <b>SORTIE</b>  |  |                         |
| Tension de sortie AC                                     | 230V+/- 3% (ajustable 200, 220, 240 V) |                         |
| Fréquence  | 50Hz +/-0,5% (ajustable 60Hz)          |                         |
| Protection court-circuit                                 | oui                                    |                         |
| Protection surconsommation                               | oui                                    |                         |
| Protection en température                                | oui                                    |                         |
| <b>COMMANDE</b>  |  |                         |
| Télécommande déportée                                    | option (ref.0637)                      |                         |
| Commande par contact sec<br>(N/O//COM/N.C/GND/RSB-/RSB+) | oui                                    |                         |
| RS232 - communication                                    | oui                                    |                         |
| <b>CARACTÉRISTIQUES MÉCANIQUES</b>                       |  |                         |
| Dimensions (mm)  | 222x375x88,9                           | 222x455x88,9            |
| Poids sans accessoires                                   | 5,3kg                                  | 6,2kg                   |
| Indice de protection                                     | IP10                                   |                         |
| Température de fonctionnement                            | -20°C ~ +60°C                          |                         |
| Température de stockage                                  | -30°C ~ +70°C                          |                         |
| Taux d'humidité (sans condensation)                      | 95% max                                |                         |

## DÉCLARATION DE CONFORMITÉ

La société UNITECK atteste que les convertisseurs de tension décrit dans ce manuel :

**UNIPOWER 800.12 PRO / UNIPOWER 1200.12 PRO / UNIPOWER 1800.12 PRO /  
UNIPOWER 2400.12 PRO / UNIPOWER 3600.12 PRO / UNIPOWER 800.24 PRO /  
UNIPOWER 1200.24 PRO / UNIPOWER 1800.24 PRO / UNIPOWER 2400.24 PRO /  
UNIPOWER 3600.24 PRO**

sont fabriqués conformément aux exigences des directives européennes suivantes :

- Directive Basse Tension : 2014/35/UE du 26/02/2014.
- Directive CEM : 2014/30/UE du 26/02/2014.

Ils sont pour cela conforme aux normes harmonisées :

- Basse tension : EN 62368-1 : 2014 + A11 : 2017
- CEM: Émission EN 55032 : 2015 Class B
  - Réception EN 55024 : 2010 + A1 : 2015
  - IEC 6100-4-2 : 2008
  - IEC 6100-4-3 : 2006 + A1 : 2007 + A2 : 2010
  - IEC 6100-4-8 : 2009

Date de marquage CE : Avril 2020

UNITECK  
1 Avenue de Rome  
ZAE via Europa  
Bâtiment Cassis  
34500 Béziers  
FRANCE

**Yoann Fourmond**  
Directeur Général



## GARANTIE

La garantie couvre tout défaut ou vice de fabrication pendant 2 ans, à compter de la date d'achat (pièces et main d'oeuvre).

La garantie ne couvre pas :

- l'usure normale des pièces (Ex. : câbles, etc.).
- les erreurs de tension d'entrée, inversions de polarité, incidents dus à un mauvais usage, chute, démontage ou toute autre avarie due au transport.

En cas de panne, retournez l'appareil à votre distributeur, en y joignant :

- un justificatif d'achat daté (ticket de sortie de caisse, facture....)
- une note explicative de la panne.

Attention : notre SAV n'accepte pas les retours en port dû.

Après la garantie, notre SAV assure les réparations après acceptation d'un devis.

Contact SAV :

UNITECK  
1 Avenue de Rome  
ZAE via Europa  
Bâtiment Cassis  
34500 Béziers  
FRANCE

Mail: [sav@uniteck.fr](mailto:sav@uniteck.fr)  
Fax: +33 (0)4 88 04 72 20



Dear customers, thank you very much for purchasing one of our Uniteck products. Please read carefully and thoroughly all the instructions before using the product.

## DESCRIPTION

UNIPOWER PRO is a high performance current inverter 12V/230V or 24V/230V according to the model. In this way, it transforms continuous current (12V or 24V according to the models) of your battery in 230V - 50 Hz alternative current.

The maximum continuous power (at 30°C) is:

- 840W for UNIPOWER 800.12 PRO
- 1200W for UNIPOWER 1200.12 PRO
- 1800W for UNIPOWER 1800.12 PRO
- 2400W for UNIPOWER 2400.12 PRO
- 3600W for UNIPOWER 3600.12 PRO
- 
- 840W for UNIPOWER 800.24 PRO
- 1200W for UNIPOWER 1200.24 PRO
- 1800W for UNIPOWER 1800.24 PRO
- 2400W for UNIPOWER 2400.24 PRO
- 3600W for UNIPOWER 3600.24 PRO

Thanks to its integrated microprocessor, UNIPOWER PRO delivers a perfectly stable power with the same quality as the electrical grid (pure sine wave). Thus, it can supply all electronic and electric devices, even the most sensitive ones (neon, plasma screens, computers...)

UNIPOWER PRO range was designed to respond to industrial and domestical needs, with the highest comfort, security and reliability requirements.

Its light weight and its compactness make this device the ideal product for applications such as campervans, commercial cars, sailing and motor boats.

Smart, it can be switched on or off thanks to :

- Its main switch situated on the front part of the device
- Its remote control (option)
- An external signal from the battery positive terminal
- An other electrical signal (dry contact)

Equipped with an automatic « stand by » mode (eco mode), UNIPOWER PRO inverter reduces your selfconsumption significantly, for more electrical autonomy (only 1AH of selfconsumption per day compared with between 20AH to 40AH per day for a standard model without eco mode).

Unlike most products on the market, UNIPOWER PRO is protected against battery polarity reversal.

## WARNING AND ADVICE

### GENERAL

- UNIPOWER PRO was designed for an indoor use. 
- Use UNIPOWER PRO in a well-ventilated room, away from the rain, humidity, dust and condensation.
- During its operation, the inverter may become hot. Keep it away from any flammable material.
- Please follow the battery manufacturer's safety instructions. In case of any doubt, consult your detailer or installer.
- The batteries can produce flammable gas. Keep away from any flames or sparks.
- While moving the battery, acid can be spilled. Protect yourself.
- Never short-circuit positive and negative battery terminals or cables. Risk of explosion or fire.
- Any operation must be realized in accordance with the country's electricity prevailing regulations.
- The equipment used in your installation such as connectors, cables, fuses, disconnectors, etc. must be in compliance with the laws and regulations in force in the country for the application in question.
- This device is not designed to be used by people (including children) whose physical, sensory or mental abilities are reduced, nor by people lacking experience or knowledge unless they have benefited supervision or prior instructions concerning the use of the device from a person responsible for their safety.
- Please keep careful watch over children to ensure that they do not play with the device. Place and use the device out of their reach.
- This document is an integral part of the product. In case of passing it on to someone else, give this document. It must also be available for any people working on the installation.

## WARNING AND ADVICE (CONTINUATION)

### SAFETY

- An incorrect assembly can damage the product, cause a dysfunction, or put the users in danger.
- During function, the device generates high voltage which can be dangerous in case of contact.
- After disconnecting the battery, the 230V output voltage remains during one more minute. Do not use the product during this period.
- Installation and maintenance must be realized exclusively by a person with electrical skills and authorized to work on this type of product.

### STORAGE

- Store the device in a dry place. Humidity must be less than 95% (without condensation). Storage temperature must be between  $-30^{\circ}\text{C}$  and  $+70^{\circ}\text{C}$ .

## FIXING - INSTALLATION

To ensure a good circulation of air, necessary for the inverter to cool down, fix it in a vertical position, and make sur to keep a free space of at least 30cm around the product.

The room must be well ventilated, away from the rain, humidity, dust and condensation.

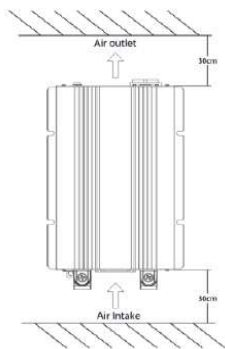

## BATTERY CONNECTION

### CABLES AND FUSES SIZE

DC cables (battery – inverter) must be as short as possible. Do not exceed 1,8 meter.



In order to avoid a voltage drop higher than 5% when the product is used at a high power (and avoid that the inverter is placed in protection mode), DC cables must be of sufficient cross section.

The "Low Battery" protection can intervene if the voltage drop is excessive between the battery and the converter.

DC cables must be of the proper color: red for the positive cable, black for the negative one.

In order to protect your installation, especially in case of a short-circuit, use a DC ultra fast fuse on the positive cable placed as close as possible to the battery.

Here is the table to select your cables cross section and the fuse to use between the battery and the inverter.

| Model                       | Cable cross section<br>(max 1,8m) | Fuse        | Recommended<br>battery capacity* |
|-----------------------------|-----------------------------------|-------------|----------------------------------|
| <b>UNIPOWER 800.12 PRO</b>  | <b>25mm<sup>2</sup></b>           | <b>125A</b> | <b>Minimum 100Ah</b>             |
| <b>UNIPOWER 800.24 PRO</b>  | <b>25mm<sup>2</sup></b>           | <b>80A</b>  |                                  |
| <b>UNIPOWER 1200.12 PRO</b> | <b>25mm<sup>2</sup></b>           | <b>200A</b> |                                  |
| <b>UNIPOWER 1200.24 PRO</b> | <b>25mm<sup>2</sup></b>           | <b>100A</b> |                                  |
| <b>UNIPOWER 1800.12 PRO</b> | <b>35mm<sup>2</sup></b>           | <b>250A</b> | <b>Minimum 220Ah</b>             |
| <b>UNIPOWER 1800.24 PRO</b> | <b>25mm<sup>2</sup></b>           | <b>125A</b> |                                  |
| <b>UNIPOWER 2400.12 PRO</b> | <b>50mm<sup>2</sup></b>           | <b>350A</b> |                                  |
| <b>UNIPOWER 2400.24 PRO</b> | <b>35mm<sup>2</sup></b>           | <b>200A</b> |                                  |
| <b>UNIPOWER 3600.12 PRO</b> | <b>70mm<sup>2</sup></b>           | <b>500A</b> | <b>Minimum 400Ah</b>             |
| <b>UNIPOWER 3600.24 PRO</b> | <b>35mm<sup>2</sup></b>           | <b>250A</b> |                                  |

\*For a use of the continuous power during 30 minutes per day

## BATTERY CONNECTION (FOLLOWING)

### DC CABLES CONNECTION

- Make sure that the AC switch is placed on OFF (0 position).







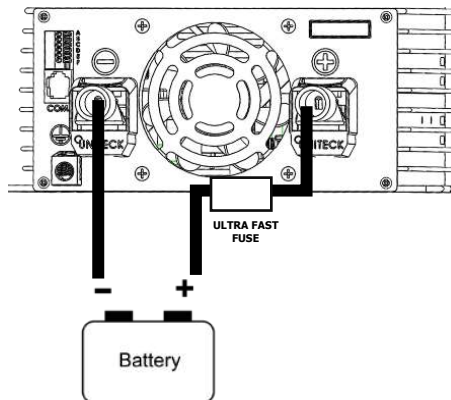









- Your power inverter **must not be used** in the case of a vehicle having the positive pole connected to the chassis.
- Use isolated tools in order to avoid putting the battery or the cables in short-circuit.
- Use only copper cables.
- Do not use cables containing aluminium.
- In order to protect your installation against overcharges that could cause fire, protect the positive line with a fuse.

- Connect DC 12V positive terminals with the red cable, and the negative ones with the black one.
- Make sure that the tightening torque is respected, between 11.7 and 13 Nm. A bad connection can cause an overheat and a risk of fire.













## ELECTRICAL COMPATIBILITY

Before any use, it is important to check the compatibility of your device with your UNIPOWER PRO inverter. The following table lists the powers and start up coefficients of different electric and electronic devices as well as the most appropriated sine wave. Indeed, while connecting some devices (for example a drill, a refrigerator, etc...), the start up power is often superior to the power indicated on the identification plate. If the inverter cannot supply the current inrush at start up, it will put itself in protection.

|                     |                |   | Minimum power   | Maximum Power | Start up coefficient | Recommended inverter |            |
|---------------------|----------------|---|---|---------------|----------------------|----------------------|------------|
|                     |                |   |   |               |                      | Modified sinus       | Pure sinus |
| Lightning           | Light          |    | 6W  | 100W          | x 1                  | •                    | •          |
|                     | Neon           |    | 20W   | 200W          | x1,5                 |                      | •          |
|                     | Halogen        |    | 150W  | 500W          | x 1,5                |                      | •          |
| Electronic          | Telephone      |    | 20W   | 40W           | x1                   | •                    | •          |
|                     | Camera         |    | 20W   | 40W           | x1                   | •                    | •          |
|                     | Radio          |    | 50W   | 100W          | x1                   | •                    | •          |
|                     | Laptop         |    | 40W   | 90W           | x1                   | •                    | •          |
|                     | Game console   |   | 50W   | 150W          | x1                   | •                    | •          |
|                     | Cathode-ray TV |  | 50W   | 200W          | x 1                  |                      | •          |
|                     | LCD screen     |  | 90W   | 350W          | x1                   | •                    | •          |
|                     | Household      | Toaster   |  | 850W          | 1050W                | x1                   | •          |
| Filter coffee maker |                |  | 700W  | 1200W         | x1                   | •                    | •          |
| Water pump          |                |  | 250W  | 2000W         | x 3                  | •                    | •          |
| Refrigerator        |                |  | 50W   | 500W          | x3/x10               |                      | •          |

## ELECTRICAL COMPATIBILITY

|           |                             |   | Minimum power | Maximum power | Start up coefficient | Recommended inverter   |   |
|-----------|-----------------------------|---|---------------|---------------|----------------------|--|---|
|           |                             |   |               |               |                      |  Modified sinus |  Pure sinus |
| Household | Vacuum                      |  | 700W          | 2000W         | x2/x3                | •  | •   |
|           | Electrical oven             |  | 900W          | 2200W         | x1                   | •  | •   |
|           | Fan                         |  | 50W           | 200W          | 3                    | •  | •   |
|           | Hair dryer                  |  | 500W          | 2200W         | x 1                  | •  | •   |
|           | Pod or capsule coffee maker |  | 1200W         | 2000W         | X2                   |  | •   |
| DIY       | Grinder                     |  | 120W          | 400W          | x2                   | •  | •   |
|           | Drill                       |  | 550W          | 1100W         | x 1,5                | •  | •   |
|           | Hedge trimmer               |  | 400W          | 800W          | x 2                  | •  | •   |

**ATTENTION**

These values are given indicatively and have no contractual value. For more details, refer to the values given by the manufacturer of your device to supply.

If you connect several devices, please add the power of your devices to know if your inverter is adapted to supply them at the same time :

Example:

$$\begin{array}{ccccccccc}
 \text{Fan} & + & \text{Smartphone} & + & \text{Radio} & + & \text{Laptop} & & \\
 \text{200W} & + & \text{40W} & + & \text{100W} & + & \text{90W} & = & \mathbf{430W}
 \end{array}$$

## USER INTERFACE (1/5)

### FRONT SIDE

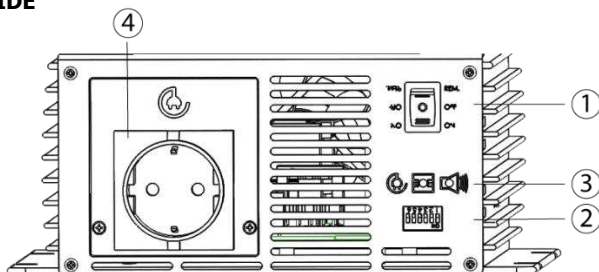

#### Models

UNIPOWER 800.12 PRO  
UNIPOWER 1200.12 PRO  
UNIPOWER 1800.12 PRO  
UNIPOWER 2400.12 PRO

UNIPOWER 800.24 PRO  
UNIPOWER 1200.24 PRO  
UNIPOWER 1800.24 PRO  
UNIPOWER 2400.24 PRO

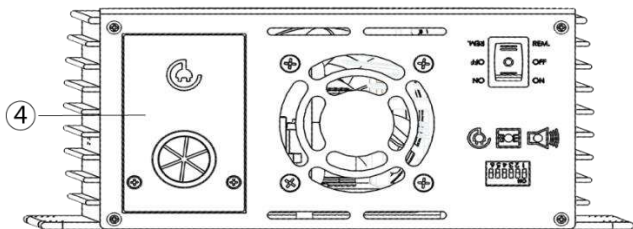

#### Models

UNIPOWER 3600.12 PRO  
UNIPOWER 3600.24 PRO

|   |                |
|---|----------------|
| 1 | Main switch    |
| 2 | DIP switch     |
| 3 | LED indicators |
| 4 | AC output      |

### BACK SIDE

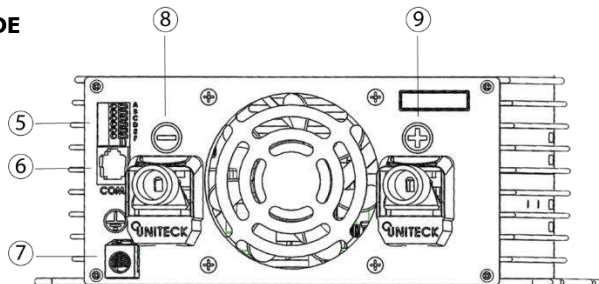

|   |                               |
|---|-------------------------------|
| 5 | Dry contact                   |
| 6 | Remote port                   |
| 7 | Ground terminal               |
| 8 | Battery negative (-) terminal |
| 9 | Battery positive (+) terminal |



## USER INTERFACE (2/5)

### DIRECT CONNECTION

UNIPOWER PRO is supplied with a European outlet\* and a International (direct) connection.

To mount the direct connection, please make sure that your inverter is not supplied by any electrical current and follow the steps :

1/ Unscrew and take the European outlet off

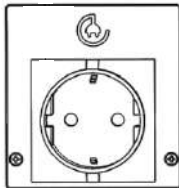

2/ Place your cable into the International connection

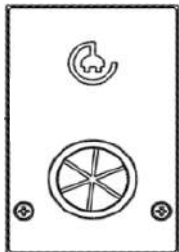

3/ Connect your cables according to the following settings :

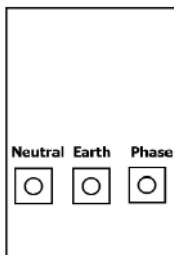

4/ Screw the cover

*\*except UNIPOWER 3600.12PRO and UNIPOWER 3600.24PRO models which are provided with an International connection as standard.*

## USER INTERFACE (3/5)

### MAIN SWITCH



### LED INDICATORS

|                           | STATUS                          |   |
|---------------------------|---------------------------------|---|
|                           | Causes                          | Solutions   |
| Continuous green          | Normal                          |   |
| Slow flashing green       | Standby                         |   |
| Continuous red            | Defective power generator       | Send the product back to Aftersale service                                |
|                           | Overconsumption 5 times         | Reduce connected devices consumption.                                     |
| Slow flashing red         | Battery low voltage protection  | Charge your battery   |
|                           |                                 | Reduce connected devices consumption.                                     |
|                           |                                 | Check your wiring (cables, terminals, tightening)                         |
|                           |                                 | Replace your battery if it is deficient.                                  |
| Quick flashing red        | Battery high voltage protection | Check that the connected battery voltage is compatible with the inverter. |
|                           |                                 | Check your charging circuit (charger, solar, alternator..)                |
|                           |                                 | Replace your battery if it is deficient.                                  |
| Intermittent flashing red | Over temperature                | Reduce connected devices consumption.                                     |
|                           |                                 | Improve ventilation. Choose a well-ventilated area.                       |

## USER INTERFACE (4/5)

|                       |                                 |  | <b>BAT. (BATTERY)</b>   |                  |
|-----------------------|---------------------------------|--|---|------------------|
|                       |                                 |  | <b>Causes</b>   | <b>Solutions</b> |
| Continuous green      | Normal                          |  |   |                  |
| Continuous orange     | Low voltage alarm               |  | Charge your battery   |                  |
|                       |                                 |  | Reduce connected devices consumption                                      |                  |
|                       |                                 |  | Replace your battery if it is deficient.                                  |                  |
| Slow flashing orange  | Low voltage alarm               |  | Charge your battery   |                  |
|                       |                                 |  | Reduce connected devices consumption                                      |                  |
|                       |                                 |  | Replace your battery if it is deficient.                                  |                  |
| Quick flashing Orange | High voltage alarm              |  | Check that the connected battery voltage is compatible with the inverter. |                  |
|                       |                                 |  | Check your charging circuit (charger, solar, alternator..)                |                  |
|                       |                                 |  | Replace your battery if it is deficient.                                  |                  |
| Slow flashing red     | Battery low voltage protection  |  | Charge your battery   |                  |
|                       |                                 |  | Reduce connected devices consumption                                      |                  |
|                       |                                 |  | Check your wiring (cables, terminals, tightening)                         |                  |
|                       |                                 |  | Replace your battery if it is deficient.                                  |                  |
| Quick flashing Red    | Battery high voltage protection |  | Check that the connected battery voltage is compatible with the inverter. |                  |
|                       |                                 |  | Check your charging circuit (charger, solar, alternator..)                |                  |
|                       |                                 |  | Replace your battery if it is deficient.                                  |                  |

## USER INTERFACE (5/5)

|                      | LOAD     |   |
|----------------------|----------|---|
|                      | Causes   | Solutions   |
| Continuous green     | <80%     |   |
| Slow flashing green  | Eco mode |   |
| Quick flashing green | >80%     |   |
| Continuous orange    | >100%    |   |
| Continuous red       | Overload | Reduce connected devices consumption                |
|                      |          | Check that there is no short circuit at the output. |

# SETTINGS

## STANDARD SETTINGS

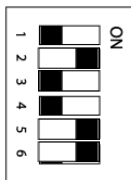

## OUTPUT VOLTAGE

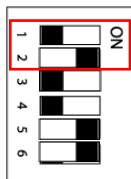

| Chosen voltage                | S1       | S2        |
|-------------------------------|----------|-----------|
| 200V                          | 0        | 0         |
| 220V                          | ON       | 0         |
| <b>230V (default setting)</b> | <b>0</b> | <b>ON</b> |
| 240V                          | ON       | ON        |

## OUTPUT FREQUENCY

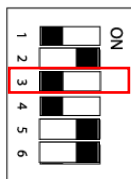

| Chosen frequency               | S3       |
|--------------------------------|----------|
| <b>50 Hz (default setting)</b> | <b>0</b> |
| 60 Hz                          | ON       |

## ECO MODE : SWITCHES 4 AND 5

Eco mode is an energy saving system. Once activated, and when the current charge detected is lower than 5W during 10 seconds, the inverter turns into standby mode and reduces its selfconsumption to less than 1W against between 15 to 40W in normal mode.

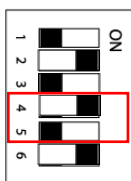

| Eco mode                          | 4        | 5         |
|-----------------------------------|----------|-----------|
| Enabled                           | ON       | 0         |
| <b>Disabled (default setting)</b> | <b>0</b> | <b>ON</b> |

To activate Eco mode, put switch n°4 on ON position, and Pour activer le mode éco, positionnez l'interrupteur n°4 sur ON, and switch n°5 on 0 position.



Note : When Eco mode is activated, UNIPOWER PRO limits its power at **80%**. This mode is not adapted for electrical devices with a higher power. If your load has inrush current, please turn off Eco Mode. If not, the inverter will stop and turn into protection mode.

To disable Eco Mode, place switch n°4 on 0 position and switch n°5 on ON position.

**Switches n°4 and n°5 must always be in the opposite position.**

**SWITCH N°6 : For a proper operating, do not change switch n°6 standard settings (ON).**

## WARNING VIA A DRY CONTACT

It is possible to turn on an external alarm such as a led indicator or an audible alarm when an alarm is emitted by your UNIPOWER PRO inverter.

The maximum power of the alarm is 60W.

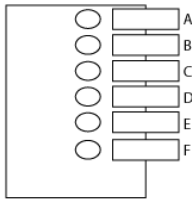

|   |          |   |
|---|----------|---|
| <p><b>Power supply for an indicator light or an audible alarm due to overconsumption, as hork circuit or an absence of output voltage.</b></p> <p>Maximum power of indicator light or audible alarm: 60W.</p> | <b>A</b> | = <b>N.O.</b> Dry contact – Normally Open   |
|   | <b>B</b> | = <b>COM.</b> Common                        |
|   | <b>C</b> | = <b>N.C.</b> Dry contact – Normally Closed |

### Power supply for a led indicator, an audible alarm...

#### Example 1

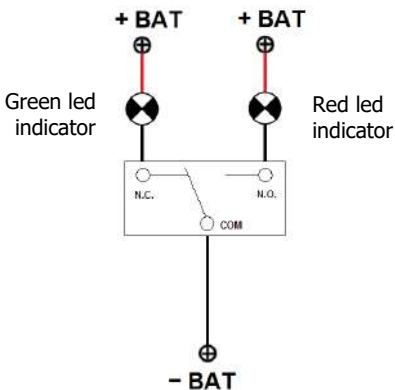

#### Example 2

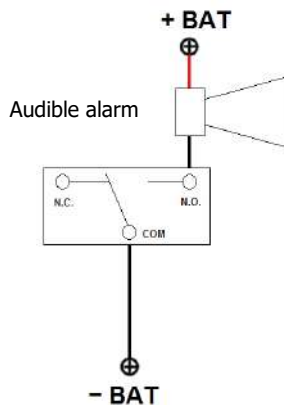

## REMOTE CONTROL – VIA AN EXTERNAL SIGNAL

It is possible to switch your inverter on and off thanks to an external signal such as Normally Open (relay contact or switch).

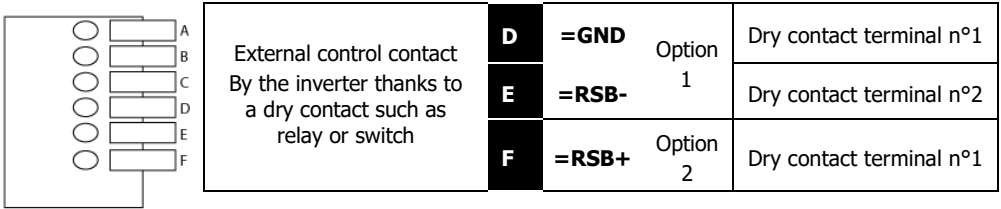

### External signal remote control

#### Solution n°1

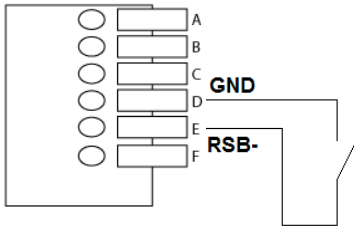

#### Solution n°2

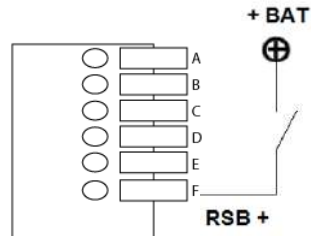

Once the connection has been made, put the switch on "remote" to enable the remote mode.



## REMOTE CONTROL – VIA THE REMOTE CONTROL OPTION

### CONNECTION

- Connect the cable to the remote control (back side) and to its dedicated port situated on the back side of your inverter.

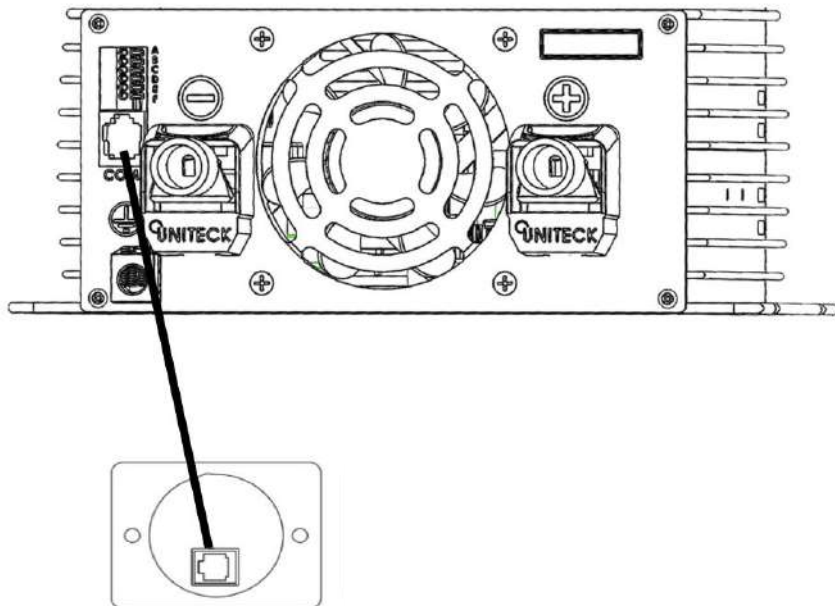

Once the connection has been made, put the switch on "remote" to enable the remote mode.



**REMOTE**

To switch off the inverter, keep the remote ON/OFF button pressed during 2 seconds.





## DIMENSION OF THE DEVICE

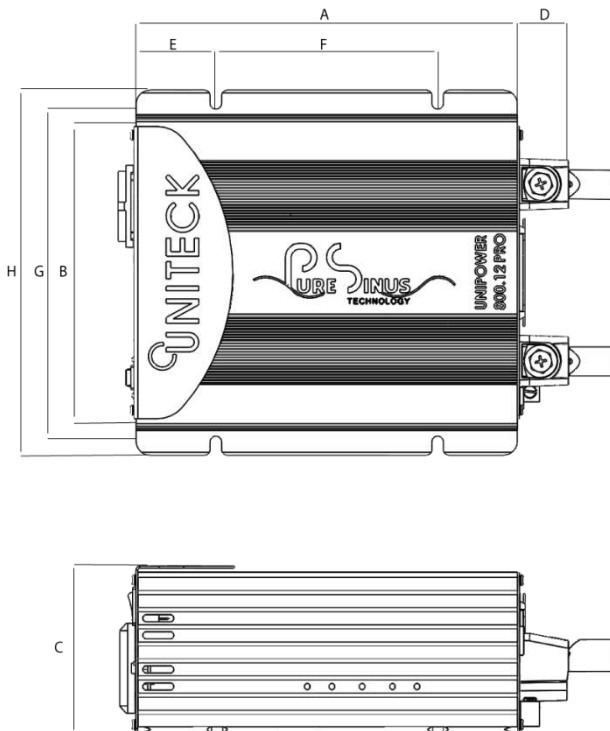

|  | A   | B   | C    | D  | E  | F   | G     | H   |
|--|-----|-----|------|----|----|-----|-------|-----|
| UNIPOWER 800.12 PRO<br>UNIPOWER 800.24 PRO   | 210 | 192 | 88,9 | 33 | 50 | 110 | 206,5 | 222 |
| UNIPOWER 1200.12 PRO<br>UNIPOWER 1200.24 PRO | 250 | 192 | 88,9 | 33 | 50 | 150 | 206,5 | 222 |
| UNIPOWER 1800.12 PRO<br>UNIPOWER 1800.24 PRO | 300 | 192 | 88,9 | 33 | 80 | 140 | 206,5 | 222 |
| UNIPOWER 2400.12 PRO<br>UNIPOWER 2400.24 PRO | 375 | 192 | 88,9 | 33 | 80 | 215 | 206,5 | 222 |
| UNIPOWER 3600.12 PRO<br>UNIPOWER 3600.24 PRO | 455 | 192 | 88,9 | 33 | 80 | 295 | 206,5 | 222 |

The dimension values are given in mm

## TECHNICAL SPECIFICATIONS

|   | <b>UNIPOWER<br/>800.12 PRO</b> | <b>UNIPOWER<br/>1200.12 PRO</b>             | <b>UNIPOWER<br/>1800.12 PRO</b> |
|---|--------------------------------|---|---------------------------------|
| <b>SYSTEM</b>                                   |                                |   |                                 |
| Conversion                                      |                                | 12V DC / 230V AC                            |                                 |
| Peak Power                                      | 1400W - 3 sec                  | 2000W - 3 sec                               | 3000W - 3 sec                   |
| Continuous power at 30°C                        | 840W                           | 1200W                                       | 1800W                           |
| Continuous power at 40°C                        | 700W                           | 1000W                                       | 1500W                           |
| Continuous power at 50°C                        | 560W                           | 800W  | 1200W                           |
| Continuous power at 60°C                        | 420W                           | 600W  | 900W                            |
| Technology                                      |                                | Pure-sinus (THD <2,5%)                      |                                 |
| Self-consumption                                |                                |   |                                 |
| Normal mode                                     | <15W                           | <19W  | <21W                            |
| Eco mode  |                                | <1W   |                                 |
| Maximum efficiency                              | 91%                            | 92%   | 92%                             |
| <b>INPUT</b>                                    |                                |   |                                 |
| Input voltage range                             |                                | 10,5V – 16,5V                               |                                 |
| Overvoltage battery protection                  |                                |   |                                 |
| - Disconnection                                 |                                | 17 V  |                                 |
| - Reconnection                                  |                                | 15 V  |                                 |
| Low voltage battery protection                  |                                |   |                                 |
| - Disconnection                                 |                                | 10 V  |                                 |
| - Reconnection                                  |                                | 12,5 V                                      |                                 |
| Polarity reversal protection                    |                                | yes   |                                 |
| <b>OUTPUT</b>                                   |                                |   |                                 |
| Output AC voltage                               |                                | 230V AC +/- 3% (adjustable 200, 220, 240 V) |                                 |
| Frequency                                       |                                | 50Hz (adjustable 60Hz)                      |                                 |
| Short-circuit protection                        |                                | yes   |                                 |
| Overconsumption protection                      |                                | yes   |                                 |
| Temperature protection                          |                                | yes   |                                 |
| <b>COMMAND</b>                                  |                                |   |                                 |
| Remote control                                  |                                | option (ref.0637)                           |                                 |
| By dry contact<br>(N/O//COM/N.C//GND/RSB-/RSB+) |                                | yes   |                                 |
| RS232 - communication                           |                                | yes   |                                 |
| <b>MECHANICAL CHARACTERISTICS</b>               |                                |   |                                 |
| Dimensions (mm)                                 | 222x210x88,9                   | 222x250x88,9                                | 222x300x88,9                    |
| Weight without accessories                      | 2,5kg                          | 3,3kg                                       | 3,9kg                           |
| Protection rating                               |                                | IP10  |                                 |
| Operating temperature                           |                                | -20°C ~ +60°C                               |                                 |
| Storage temperature                             |                                | -30°C ~ +70°C                               |                                 |
| Humidity rate (without condensation)            |                                | 95% max                                     |                                 |

## TECHNICAL SPECIFICATIONS

|                                      | <b>UNIPOWER<br/>2400.12 PRO</b>            | <b>UNIPOWER<br/>3600.12 PRO</b> |
|--------------------------------------|--|---------------------------------|
| <b>SYSTEM</b>                        |  |                                 |
| Conversion                           | 12V DC / 230V AC                           |                                 |
| Peak Power                           | 4000W - 3sec                               | 6000W - 3 sec                   |
| Continuous power at 30°C             | 2400W                                      | 3600W                           |
| Continuous power at 40°C             | 2000W                                      | 3000W                           |
| Continuous power at 50°C             | 1600W                                      | 2400W                           |
| Continuous power at 60°C             | 1200W                                      | 1800W                           |
| Technology                           | Pure-sinus (THD <2,5%)                     |                                 |
| Self-consumption                     |  |                                 |
| Normal mode                          | <22W                                       | <33W                            |
| Eco mode                             |  | <1W                             |
| Maximum efficiency                   | 93%  | 92%                             |
| <b>INPUT</b>                         |  |                                 |
| Input voltage range                  | 10,5V – 16,5V                              |                                 |
| Overvoltage battery protection       |  |                                 |
| - Disconnection                      | 17 V                                       |                                 |
| - Reconnection                       | 15 V                                       |                                 |
| Low voltage battery protection       |  |                                 |
| - Disconnection                      | 10 V                                       |                                 |
| - Reconnection                       | 12,5 V                                     |                                 |
| Polarity reversal protection         | yes  |                                 |
| <b>OUTPUT</b>                        |  |                                 |
| Output AC voltage                    | 230V+/- 3%<br>(Adjustable 200, 220, 240 V) |                                 |
| Frequency                            | 50Hz +/-0,5% (ajustable 60Hz)              |                                 |
| Short-circuit protection             | yes  |                                 |
| Overconsumption protection           | yes  |                                 |
| Temperature protection               | yes  |                                 |
| <b>COMMAND</b>                       |  |                                 |
| Remote control                       | option (ref.0637)                          |                                 |
| By dry contact                       | yes  |                                 |
| (N/O//COM/N.C/GND/RSB-/RSB+)         |  |                                 |
| RS232 - communication                | yes  |                                 |
| <b>MECHANICAL CHARACTERISTICS</b>    |  |                                 |
| Dimensions (mm)                      | 222x375x88,9                               | 222x455x88,9                    |
| Weight without accessories           | 5,3kg                                      | 6,2kg                           |
| Protection rating                    | IP10                                       |                                 |
| Operating temperature                | -20°C ~ +60°C                              |                                 |
| Storage temperature                  | -30°C ~ +70°C                              |                                 |
| Humidity rate (without condensation) | 95% max                                    |                                 |

## TECHNICAL SPECIFICATIONS

|   | <b>UNIPOWER<br/>800.24 PRO</b> | <b>UNIPOWER<br/>1200.24 PRO</b>             | <b>UNIPOWER<br/>1800.24 PRO</b> |
|---|--------------------------------|---|---------------------------------|
| <b>SYSTEM</b>                                   |                                |   |                                 |
| Conversion                                      |                                | 24V DC / 230V AC                            |                                 |
| Peak Power                                      | 1400W - 3 sec                  | 2000W - 3 sec                               | 3000W - 3 sec                   |
| Continuous power at 30°C                        | 840W                           | 1200W                                       | 1800W                           |
| Continuous power at 40°C                        | 700W                           | 1000W                                       | 1500W                           |
| Continuous power at 50°C                        | 560W                           | 800W  | 1200W                           |
| Continuous power at 60°C                        | 420W                           | 600W  | 900W                            |
| Technology                                      |                                | Pure-sinus (THD <2,5%)                      |                                 |
| Self-consumption                                |                                |   |                                 |
| Normal mode                                     | <15W                           | <19W  | <22W                            |
| Eco mode  |                                | <1W   |                                 |
| Maximum efficiency                              | 92%                            | 93%   | 93%                             |
| <b>INPUT</b>                                    |                                |   |                                 |
| Input voltage range                             |                                | 21V – 33V                                   |                                 |
| Overvoltage battery protection                  |                                |   |                                 |
| - Disconnection                                 |                                | 34 V  |                                 |
| - Reconnection                                  |                                | 30 V  |                                 |
| Low voltage battery protection                  |                                |   |                                 |
| - Disconnection                                 |                                | 20 V  |                                 |
| - Reconnection                                  |                                | 25 V  |                                 |
| Polarity reversal protection                    |                                | yes   |                                 |
| <b>OUTPUT</b>                                   |                                |   |                                 |
| Output AC voltage                               |                                | 230V AC +/- 3% (adjustable 200, 220, 240 V) |                                 |
| Frequency                                       |                                | 50Hz (adjustable 60Hz)                      |                                 |
| Short-circuit protection                        |                                | yes   |                                 |
| Overconsumption protection                      |                                | yes   |                                 |
| Temperature protection                          |                                | yes   |                                 |
| <b>COMMAND</b>                                  |                                |   |                                 |
| Remote control                                  |                                | option (ref.0637)                           |                                 |
| By dry contact<br>(N/O//COM/N.C//GND/RSB-/RSB+) |                                | yes   |                                 |
| RS232 - communication                           |                                | yes   |                                 |
| <b>MECHANICAL CHARACTERISTICS</b>               |                                |   |                                 |
| Dimensions (mm)                                 | 222x210x88,9                   | 222x250x88,9                                | 222x300x88,9                    |
| Weight without accessories                      | 2,5kg                          | 3,3kg                                       | 3,9kg                           |
| Protection rating                               |                                | IP10  |                                 |
| Operating temperature                           |                                | -20°C ~ +60°C                               |                                 |
| Storage temperature                             |                                | -30°C ~ +70°C                               |                                 |
| Humidity rate (without condensation)            |                                | 95% max                                     |                                 |

## TECHNICAL SPECIFICATIONS

|                                      | <b>UNIPOWER<br/>2400.24 PRO</b>        | <b>UNIPOWER<br/>3600.24 PRO</b> |
|--------------------------------------|--|---------------------------------|
| <b>SYSTEM</b>                        |  |                                 |
| Conversion                           | 24V DC / 230V AC                       |                                 |
| Peak Power                           | 4000W - 3sec                           | 6000W - 3 sec                   |
| Continuous power at 30°C             | 2400W                                  | 3600W                           |
| Continuous power at 40°C             | 2000W                                  | 3000W                           |
| Continuous power at 50°C             | 1600W                                  | 2400W                           |
| Continuous power at 60°C             | 1200W                                  | 1800W                           |
| Technology                           | Pure-sinus (THD <2,5%)                 |                                 |
| Self-consumption                     |  |                                 |
| Normal mode                          | <26W                                   | <36W                            |
| Eco mode                             | <1W                                    |                                 |
| Maximum efficiency                   | 93%                                    | 93%                             |
| <b>INPUT</b>                         |  |                                 |
| Input voltage range                  | 21V – 33V                              |                                 |
| Overvoltage battery protection       |  |                                 |
| - Disconnection                      | 34V                                    |                                 |
| - Reconnection                       | 30V                                    |                                 |
| Low voltage battery protection       |  |                                 |
| - Disconnection                      | 20V                                    |                                 |
| - Reconnection                       | 25V                                    |                                 |
| Polarity reversal protection         | yes                                    |                                 |
| <b>OUTPUT</b>                        |  |                                 |
| Output AC voltage                    | 230V+/- 3% (ajustable 200, 220, 240 V) |                                 |
| Frequency                            | 50Hz +/-0,5% (ajustable 60Hz)          |                                 |
| Short-circuit protection             | yes                                    |                                 |
| Overconsumption protection           | yes                                    |                                 |
| Temperature protection               | yes                                    |                                 |
| <b>COMMAND</b>                       |  |                                 |
| Remote control                       | option (ref.0637)                      |                                 |
| By dry contact                       | yes                                    |                                 |
| (N/O//COM/N.C/GND/RSB-/RSB+)         |  |                                 |
| RS232 - communication                | yes                                    |                                 |
| <b>MECHANICAL CHARACTERISTICS</b>    |  |                                 |
| Dimensions (mm)                      | 222x375x88,9                           | 222x455x88,9                    |
| Weight without accessories           | 5,3kg                                  | 6,2kg                           |
| Protection rating                    | IP10                                   |                                 |
| Operating temperature                | -20°C ~ +60°C                          |                                 |
| Storage temperature                  | -30°C ~ +70°C                          |                                 |
| Humidity rate (without condensation) | 95% max                                |                                 |

## DECLARATION OF CONFORMITY

UNITECK testifies that the power inverters described in this manual:

**UNIPOWER 800.12 PRO / UNIPOWER 1200.12 PRO / UNIPOWER 1800.12 PRO /  
UNIPOWER 2400.12 PRO / UNIPOWER 3600.12 PRO / UNIPOWER 800.24 PRO /  
UNIPOWER 1200.24 PRO / UNIPOWER 1800.24 PRO / UNIPOWER 2400.24 PRO /  
UNIPOWER 3600.24 PRO**

UNITECK testifies that the solar charge controllers described in this manual:

- Low voltage directive: 2014/35/UE du 26/02/2014.
- EMC directive: 2014/30/UE du 26/02/2014.

It complies to the harmonised standards:

- Low voltage: EN 62368-1 : 2014 + A11 : 2017
- EMC: Emission EN 55032 : 2015 Class B  
Immunity EN 55024 : 2010 + A1 : 2015  
IEC 6100-4-2 : 2008  
IEC 6100-4-3 : 2006 + A1 : 2007 + A2 : 2010  
IEC 6100-4-8 : 2009

CE – date of tagging: April 2020

UNITECK  
1 Avenue de Rome  
ZAE via Europa  
Bâtiment Cassis  
34500 Béziers  
FRANCE

**Yoann Fourmond**  
General Director



## WARRANTY

Warranty covers any defect, manufacturing defect for 2 years from the purchase date (parts and labour).

Warranty does not cover :

- Normal wear of parts (ex. : cables, etc.)
- Panel-module/battery voltage errors, polarity reversal, incidents due to inappropriate use, fall, disassembly or any damage due to transport.

In case of failure, return the product to your distributor attaching:

- The dated proof of purchase (receipt, bill...)
- An explanatory note of the failure

Attention: our after-sales service does not accept carriage forward/collected returns.

After the warranty, our after-sales service provides repairs after acceptance of a quotation.

After-sales service contact :

UNITECK  
1 Avenue de Rome  
ZAE via Europa  
Bâtiment Cassis  
34500 Béziers  
FRANCE

E-mail: [sav@uniteck.fr](mailto:sav@uniteck.fr)  
Fax: +33 (0)4 88 04 72 20

## DESCRIPCIÓN DEL PRODUCTO

UNIPOWER PRO es un convertidor de corriente de alta performance 12V/230V o 24V/230V según el modelo. Transforma la corriente continua 12V DC o 24V DC de su batería en corriente alterna 230V AC – 50 Hz (ajustes de origen).

La potencia continua máxima entregada varía según el modelo:

- 840W para UNIPOWER 800.12 PRO
- 1200W para UNIPOWER 1200.12 PRO
- 1800W para UNIPOWER 1800.12 PRO
- 2400W para UNIPOWER 2400.12 PRO
- 3600W para UNIPOWER 3600.12 PRO
  
- 840W para UNIPOWER 800.24 PRO
- 1200W para UNIPOWER 1200.24 PRO
- 1800W para UNIPOWER 1800.24 PRO
- 2400W para UNIPOWER 2400.24 PRO
- 3600W para UNIPOWER 3600.24 PRO

Gracias a su microprocesador integrado, UNIPOWER PRO produce una tensión perfectamente estable, de misma calidad que la red eléctrica (onda sinusoidal pura – onda sinusoidal pura)

Así alimenta todos los dispositivos electrónicos, hasta los más sensibles (luces de neón, pantallas plasma, ordenadores,...)

La gama UNIPOWER PRO fue diseñada para responder tanto a las necesidades industriales como domésticas, con las exigencias de confort, seguridad y fiabilidad más altas.

Su bajo peso y su compacidad hacen de este producto el dispositivo ideal para las aplicaciones de autocaravanas, vehículos utilitarios, veleros o barcos con motor.

Inteligente, se puede encender y apagar:

- Con su interruptor ubicado en el dispositivo
- Con su mando a distancia (opción)
- Con una señal externa del terminal positivo de la batería
- Con una señal externa de otro tipo (contacto seco)

Equipado de un modo de espera (modo eco), UNIPOWER PRO permite reducir significativamente su autoconsumo, para más autonomía eléctrica (solamente 1AH de autoconsumo por día, comparado con entre 20AH y 40AH por día para un modelo estándar sin modo eco).

UNIPOWER PRO está protegido contra las inversiones de polaridad batería, contrariamente a la mayoría de los productos del mercado.



## ADVERTENCIAS Y CONSEJOS

### GENERAL

- UNIPOWER PRO fue diseñado para un uso interior. 
- Utilice su Unipower en un espacio ventilado, fuera de la lluvia, de la humedad, del polvo y de la condensación.
- Durante el uso, el convertidor puede calentarse, manténgalo alejado de toda materia inflamable.
- Siga las instrucciones de seguridad del fabricante de la batería. En caso de duda, consulte con su distribuidor o instalador.
- Las baterías pueden producir gases inflamables. Evite las llamas o chispas.
- Durante la manipulación de la batería, hay riesgos de derrame de ácido. Protéjase.
- Nunca poner en corto-circuito el + y el – de la batería o de los cables. Riesgo de explosión o incendio.
- Todas las operaciones deben ser realizadas en conformidad con las normas eléctricas vigentes del país.
- El material utilizado en su instalación tal como los conectores, los cables, fusibles, seccionadores,...deben ser adaptados y en conformidad con las leyes y las normas vigentes en el país para la aplicación en cuestión.
- Este dispositivo no está diseñado para ser utilizado por personas (incluyendo niños) con capacidades físicas, sensoriales, o mentales reducidas, o por personas sin experiencia o conocimiento, excepto si pudieron ser vigilados y recibir instrucciones previas al uso por parte de una persona responsable de su seguridad.
- Asegúrese que los niños no jueguen con los aparatos. Coloque el dispositivo fuera de su alcance.
- Este documento es parte integrante del producto. En caso de transmisión a otra persona, transmita este documento. También debe ser accesible a cada persona trabajando en la instalación.

## ADVERTENCIAS Y CONSEJOS (CONTINUACIÓN)

### SEGURIDAD

- Un montaje incorrecto puede dañar el producto, causar una disfunción o poner en peligro el o los usuario(s).
- En funcionamiento, el aparato genera altas tensiones que pueden ser peligrosas en caso de contacto.
- Después de desconectar la batería, la tensión de salida 230V todavía opera durante 1 minuto. No intervenga en el dispositivo durante este período.
- La instalación y el mantenimiento deben ser realizados exclusivamente por una persona teniendo conocimiento en electricidad y autorización para trabajar en este tipo de productos.

### ALMACENAMIENTO

- Guarde el aparato en un lugar seco. La tasa de humedad debe ser inferior a un 95% sin condensación. La temperatura de almacenamiento deber ser incluida entre -30°C y +70°C.

## FIJACIÓN

Para asegurar una buena circulación de aire necesaria al enfriamiento del convertidor, fíjelo en posición vertical, y conserve un espacio libre de 30cm como mínimo alrededor del producto. El espacio debe ser ventilado, fuera de la lluvia, de la humedad, del polvo y de la condensación.

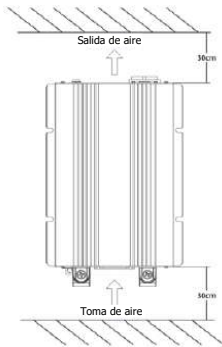

## CONEXIÓN BATERÍA

### DIMENSIONAMIENTO DE LOS CABLES DC

Los cables DC (batería – convertidor) deben ser lo más corto posible. No exceder 1,8 metro.



Los cables DC deben ser de sección suficiente para obtener una caída de tensión inferior a un 5%, y así evitar que el convertidor se ponga en modo protección.

La protección "Batería baja" puede surgir cuando hay una caída de tensión excesiva entre la batería y el convertidor.

Los cables DC deben ser de color adecuado: rojo para el cable positivo, negro para el cable negativo. A fin de proteger su instalación, especialmente en caso de corto-circuito, utilice un fusible ultra rápido DC en el cable positivo, ubicándolo lo más cerca de la batería.

La tabla siguiente permite seleccionar la sección de cables y el valor del fusible que se requiere entre la batería y el convertidor.

| Modelo               | Sección de cable adaptada (máx 1,8m) | Fusible de línea | Capacidad de la batería recomendada* |
|----------------------|--------------------------------------|------------------|--------------------------------------|
| UNIPOWER 800.12 PRO  | 25mm <sup>2</sup>                    | 125A             | Minimum 100Ah                        |
| UNIPOWER 800.24 PRO  | 25mm <sup>2</sup>                    | 80A              |                                      |
| UNIPOWER 1200.12 PRO | 25mm <sup>2</sup>                    | 200A             |                                      |
| UNIPOWER 1200.24 PRO | 25mm <sup>2</sup>                    | 100A             |                                      |
| UNIPOWER 1800.12 PRO | 35mm <sup>2</sup>                    | 250A             | Minimum 220Ah                        |
| UNIPOWER 1800.24 PRO | 25mm <sup>2</sup>                    | 125A             |                                      |
| UNIPOWER 2400.12 PRO | 50mm <sup>2</sup>                    | 350A             |                                      |
| UNIPOWER 2400.24 PRO | 35mm <sup>2</sup>                    | 200A             |                                      |
| UNIPOWER 3600.12 PRO | 70mm <sup>2</sup>                    | 500A             | Minimum 400Ah                        |
| UNIPOWER 3600.24 PRO | 35mm <sup>2</sup>                    | 250A             |                                      |

\*Para un uso de la potencia continua durante 30 minutos por día

## CONEXIÓN BATERÍA (SIGUIENTE)

### CONEXIÓN DE CABLES DC

- Asegúrese que el interruptor AC esté en OFF (Posición 0)



ON  
OFF  
CONTROL A DISTANCIA







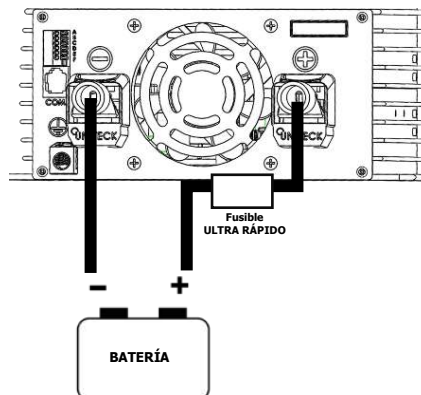





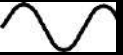



- Su convertidor **no debe ser utilizado** en vehículos teniendo el polo positivo de la batería conectado con el chasis.
- Utilice herramientas aisladas para evitar poner la batería o los cables en corto circuito.
- Utilice cables de cobre únicamente.
- No utilizar cables que contengan aluminio.
- Para proteger su instalación contra las sobrecargas que podrían causar un incendio, proteja la línea positiva con un fusible.

- Conecte los bornes DC 12 V positivos con el cable rojo, y negativo con el cable negro.
- Asegúrese que el par de apriete sea correcto, entre 11.7 y 13 Nm. Una mala conexión puede causar un calentamiento excesivo y un riesgo de incendio.













## COMPATIBILIDAD ELÉCTRICA

Antes de cualquier uso, es importante verificar la compatibilidad de su dispositivo con su UNIPower PRO. La tabla siguiente enumera las potencias y los coeficientes de arranque de los distintos dispositivos eléctricos y electrónicos, así como la onda sinusoidal más adecuada. De hecho, al conectar algunos aparatos electrodomésticos (ej. taladro, refrigerador, etc.), la potencia de arranque es habitualmente superior a la indicada en la placa de identificación. Si el convertidor no puede proporcionar el pico de potencia al arranque, se pondrá en protección.

|  |   |   | Potencia mínima | Potencia máxima | Coef de arranque | Convertidor recomendado  |   |
|--|---|---|-----------------|-----------------|------------------|--|---|
|  |   |   |                 |                 |                  |  Sinus modificado |  Puro sinus |
| Luz  | Luz                    |   | 6W              | 100W            | x 1              | •  | •   |
|  | Luces neón             |   | 20W             | 200W            | x1,5             |  | •   |
|  | Halógeno               |   | 150W            | 500W            | x 1,5            |  | •   |
| Electrónico  | Teléfono               |   | 20W             | 40W             | x1               | •  | •   |
|  | Cámara                 |   | 20W             | 40W             | x1               | •  | •   |
|  | Radio                  |   | 50W             | 100W            | x1               | •  | •   |
|  | Ordenador portátil     |   | 40W             | 90W             | x1               | •  | •   |
|  | Consola de juegos    |   | 50W             | 150W            | x1               | •  | •   |
|  | Televisión catódica  |   | 50W             | 200W            | x 1              |  | •   |
|  | Pantalla LCD         |   | 90W             | 350W            | x1               | •  | •   |
|  | Electrodoméstico  | Tostadora  |                 | 850W            | 1050W            | x1   | •   |
| Cafetera de filtro  |   |   | 700W            | 1200W           | x1               | •  | •   |
| Bomba de agua       |   |   | 250W            | 2000W           | x 3              | •  | •   |
| Refrigerador        |   |   | 50W             | 500W            | x3/x10           |  | •   |

## COMPATIBILIDAD ELÉCTRICA (CONTINUACIÓN)

|                     |  | Potencia mínima | Potencia máxima | Coef.de arranque | Convertidor recomendado  |   |
|---------------------|--|-----------------|-----------------|------------------|--|---|
|                     |  |                 |                 |                  |  Sinus modificado |  Puro sinus |
| Electrodoméstico    | Aspirador                         | 700W            | 2000W           | x2/x3            | •  | •   |
|                     | Horno eléctrico                   | 900W            | 2200W           | x1               | •  | •   |
|                     | Ventilador                        | 50W             | 200W            | 3                | •  | •   |
|                     | Secador de cabello                | 500W            | 2200W           | x 1              | •  | •   |
|                     | Cafetera de cápsulas o monodosis  | 1200W           | 2000W           | X2               |  | •   |
| Trabajos domésticos | Amoladora                         | 120W            | 400W            | x2               | •  | •   |
|                     | Taladro                           | 550W            | 1100W           | x 1,5            | •  | •   |
|                     | Motosierra                        | 400W            | 800W            | x 2              | •  | •   |



## ATENCIÓN

Estos valores se dan como referencia, solamente a título informativo, y no tienen ningún valor contractual.

Para más información, referirse a los valores comunicados por el fabricante del dispositivo que quiere alimentar.

Si conecta varios aparatos, añada las potencias para saber si su convertidor es adaptado para alimentarlos todos al mismo tiempo:

Ejemplo:

$$\begin{array}{ccccccc}
 \text{Fan icon} & + & \text{Smartphone icon} & + & \text{Radio icon} & + & \text{Laptop icon} \\
 200W & + & 40W & + & 100W & + & 90W = 430W
 \end{array}$$

# INTERFAZ USUARIO (1/5)

## PARTE FRONTAL

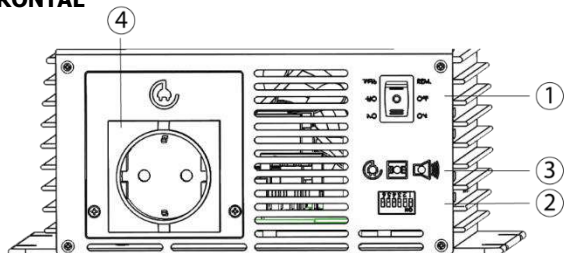

Modelos  
 UNIPOWER 800.12 PRO  
 UNIPOWER 1200.12 PRO  
 UNIPOWER 1800.12 PRO  
 UNIPOWER 2400.12 PRO

UNIPOWER 800.24 PRO  
 UNIPOWER 1200.24 PRO  
 UNIPOWER 1800.24 PRO  
 UNIPOWER 2400.24 PRO

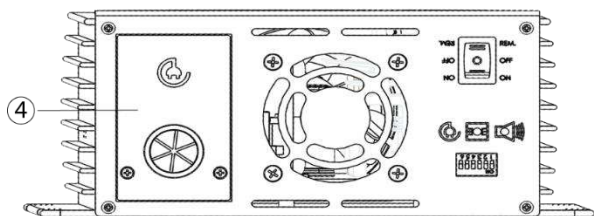

Modelos  
 UNIPOWER 3600.12 PRO  
 UNIPOWER 3600.24 PRO

|   |                       |
|---|-----------------------|
| 1 | Interruptor principal |
| 2 | Seleccionador DIP     |
| 3 | Indicadores LED       |
| 4 | Salida AC             |

## PARTE TRASERA

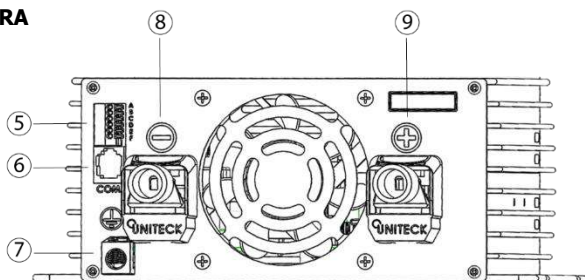

|   |                                   |
|---|-----------------------------------|
| 5 | Contacto seco                     |
| 6 | Conector para comanda a distancia |
| 7 | Conexión tierra                   |
| 8 | Terminal negativo (-) batería     |
| 9 | Terminal positivo (+) batería     |

**CONEXIÓN DIRECTA**

UNIPOWER PRO es provisto con un enchufe europeo de origen\* y una conexión directa internacional.

Para montar el enchufe de conexión directa, asegúrese de que el convertidor no esté alimentado por ninguna fuente de electricidad, y siga los pasos siguientes:

1/ Quite el enchufe europeo deshaciendo los tornillos de la cubierta

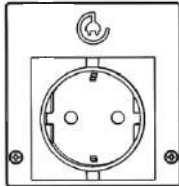

2/ Pase el cable en el enchufe internacional



3/ Conecte los cables según la configuración siguiente :

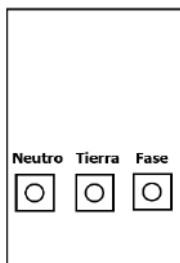

4/ Fije la cubierta del enchufe gracias a los tornillos

*\*excepto modelos UNIPOWER 3600.12PRO y UNIPOWER 3600.24PRO que están provistos con un enchufe internacional de conexión directa de origen.*



## INTERFAZ USUARIO (3/5)

### INTERRUPTOR PRINCIPAL



ON  
OFF  
CONTROL A DISTANCIA

### INDICADORES

|                     | STATUS (ESTADO DEL CONVERTIDOR) |   |
|---------------------|---------------------------------|---|
|                     | Causas                          | Soluciones  |
| Verde continuo      | Normal                          |   |
| Verde alterno lento | Modo espera                     |   |
| Rojo continuo       | Generador defectuoso            | Devuelva el producto al servicio Postventa  |
|                     | Sobreconsumo 5 veces superior   | Reduzca el consumo de los aparatos conectados   |
| Rojo alterno lento  | Protección baja tensión batería | Recargue su batería   |
|                     |                                 | Reduzca el consumo de los aparatos conectados   |
|                     |                                 | Verifique el cableado   |
|                     |                                 | Reemplace su batería si está defectuosa   |
| Rojo alterno rápido | Protección sobretensión batería | Asegúrese de que la tensión de la batería conectada sea compatible con el convertidor |
|                     |                                 | Verifique su circuito de carga (cargador, solar charge, alternador...)                |
|                     |                                 | Reemplace su batería si está defectuosa   |
| Rojo intermitente   | Temperatura demasiado alta      | Reduzca el consumo de los aparatos conectados   |
|                     |                                 | Mejore la ventilación. Escoja un lugar bien ventilado.                                |

|                        | BAT. (BATERÍA)                  |   |
|------------------------|---------------------------------|---|
|                        | Causas                          | Soluciones  |
| Verde continuo         | Normal                          |   |
| Naranja continuo       | Alarma de baja tensión          | Recargue su batería   |
|                        |                                 | Reduzca el consumo de los aparatos conectados   |
|                        |                                 | Reemplace su batería si está defectuosa   |
| Naranja alterno lento  | Alarma de baja tensión          | Recargue su batería   |
|                        |                                 | Reduzca el consumo de los aparatos conectados   |
|                        |                                 | Reemplace su batería si está defectuosa   |
| Naranja alterno rápido | Alarma de sobretensión          | Asegúrese de que la tensión de la batería conectada sea compatible con el convertidor |
|                        |                                 | Verifique su circuito de carga (cargador, solar charge, alternador...)                |
|                        |                                 | Reemplace su batería si está defectuosa   |
| Rojo alterno lento     | Protección batería baja         | Recargue su batería   |
|                        |                                 | Reduzca el consumo de los aparatos conectados   |
|                        |                                 | Verifique el cableado   |
|                        |                                 | Reemplace su batería si está defectuosa   |
| Rojo alterno rápido    | Protección sobretensión batería | Asegúrese de que la tensión de la batería conectada sea compatible con el convertidor |
|                        |                                 | Verifique su circuito de carga (cargador, solar charge, alternador...)                |
|                        |                                 | Reemplace su batería si está defectuosa   |

**INTERFAZ USUARIO (5/5)**

|                      | <b>LOAD (CONSUMO)</b> |  |
|----------------------|-----------------------|--|
|                      | <b>Causas</b>         | <b>Soluciones</b>  |
| Verde continuo       | <80%                  |  |
| Verde alterno lento  | Modo eco              |  |
| Verde alterno rápido | >80%                  |  |
| Naranja continuo     | >100%                 |  |
| Rojo continuo        | Sobrecarga            | Reduzca el consumo de los aparatos conectados              |
|                      |                       | Asegúrese de que no haya ningún cortocircuito en la salida |

## AJUSTES

## AJUSTES DE ORIGEN

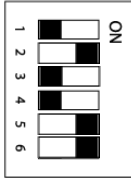

## TENSIÓN DE SALIDA

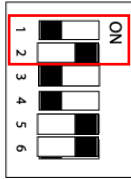

| Tensión deseada                | S1       | S2        |
|--------------------------------|----------|-----------|
| 200V                           | 0        | 0         |
| 220V                           | ON       | 0         |
| <b>230V (ajuste de origen)</b> | <b>0</b> | <b>ON</b> |
| 240V                           | ON       | ON        |

## FRECUENCIA DE SALIDA



| Frecuencia deseada              | S3       |
|---------------------------------|----------|
| <b>50 Hz (ajuste de origen)</b> | <b>0</b> |
| 60 Hz                           | ON       |

## MODO ECO : INTERRUPTORES 4 Y 5

El modo Eco es un sistema de ahorro de energía. Una vez activado, y cuando la carga detectada es inferior a 5W durante 10 segundos, el convertidor se pone en modo espera, y reduce su autoconsumo hasta menos de 1W, comparado con 15W a 40W en modo normal.



| Modo Eco                              | 4        | 5         |
|---------------------------------------|----------|-----------|
| Activado                              | ON       | 0         |
| <b>Desactivado (ajuste de origen)</b> | <b>0</b> | <b>ON</b> |

Para activar el modo Eco, ponga el interruptor nº4 en posición ON, y el nº5 en 0.



Nota : En modo Eco, UNITECK limita su potencia máxima al 80%, modo no adaptado para suministrar aparatos eléctricos cuya potencia es superior.

Si su carga necesita una llamada de corriente, desactive el modo Eco. Si está activado, el convertidor se pondrá en protección.

Para desactivar el modo Eco, ponga el interruptor nº4 en posición 0 y el interruptor nº5 en posición ON.

**Los interruptores nº4 y nº5 deben obligatoriamente estar en posición opuesta.**

**INTERRUPTOR 6 : Para un buen funcionamiento, guardar la posición del switch nº6 (ON).**

## ADVERTENCIA CON UN CONTACTO SECO

Se puede encender una alarma externa tipo indicador LED o alarma sonora cuando su convertidor UNIPOWER PRO emite una alarma. La potencia máxima del alarma es de 60W.

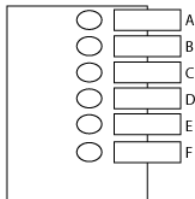

### Fuente de alimentación para una luz indicadora o una alarma sonora

por sobreconsumo, cortocircuito, o ausencia de tensión de salida.

Potencia máxima de indicador uminoso o alarma sonora: 60W.

|          |              |                                   |
|----------|--------------|-----------------------------------|
| <b>A</b> | <b>=N.O.</b> | Contacto seco normalmente abierto |
| <b>B</b> | <b>=COM.</b> | Common                            |
| <b>C</b> | <b>=N.C.</b> | Contacto seco normalmente cerrado |

### Fuente de alimentación de una luz indicadora, de una alarma sonora,...

#### Ejemplo 1

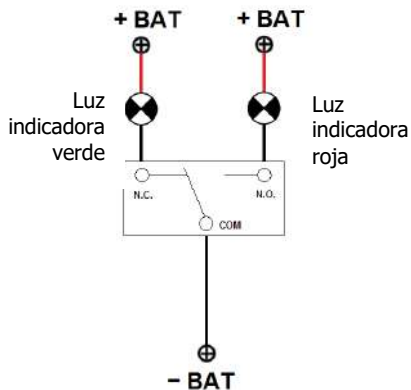

#### Ejemplo 2

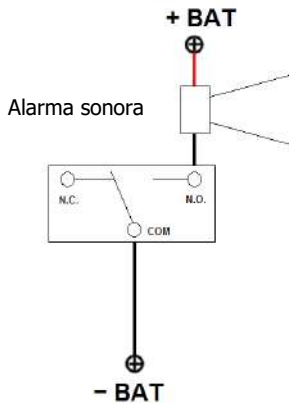

## MANDO A DISTANCIA A TRAVÉS DE UN CONTACTO EXTERNO

Se puede encender y apagar el convertidor a través de un contacto externo tipo Normalmente Abierto (contacto de relé o interruptor).

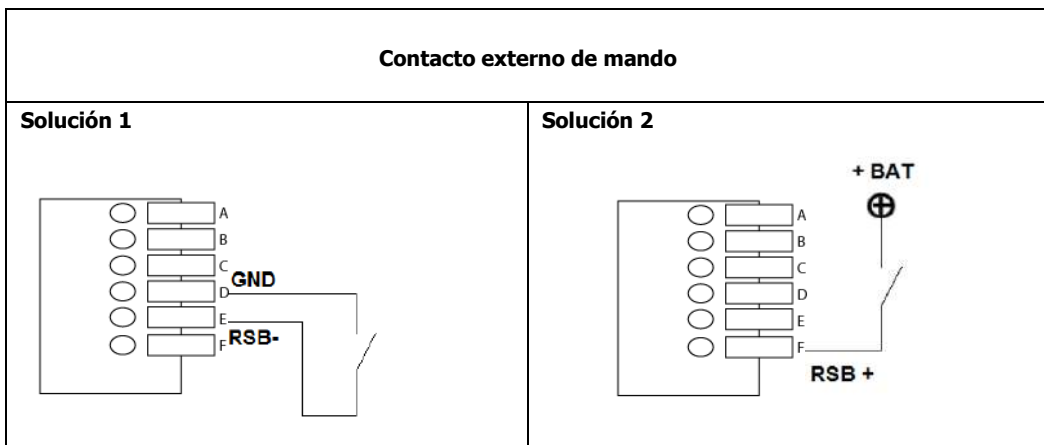
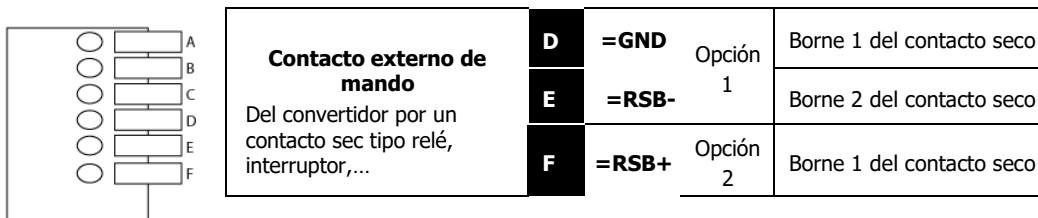

Una vez la conexión hecha, ponga el interruptor ubicado en la parte delantera del convertidor en "Control a distancia" (REMOTE)



**CONTROL A DISTANCIA (REMOTE)**

Para apagar el convertidor, mantenga el botón ON/OFF de su mando presionado durante 2 segundos.

## MANDO A DISTANCIA – A TRAVÉS DE UN CONTROL REMOTO (OPCIÓN)

### CONEXIÓN

- Conecte el cable al control remoto (parte trasera del mando), y a su porte ubicado en la parte trasera de su convertidor.

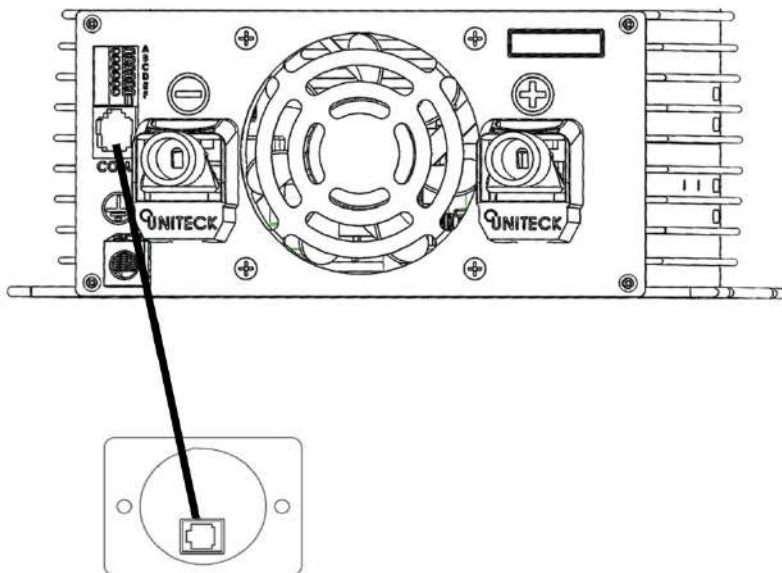

Ponga el interruptor ubicado en la parte delantera de su convertidor en "control a distancia" (REMOTE)



**CONTROL A DISTANCIA**

Para apagar el convertidor, presione el botón ON/OFF del mando durante 2 segundos.



## DIMENSIONES DEL DISPOSITIVO

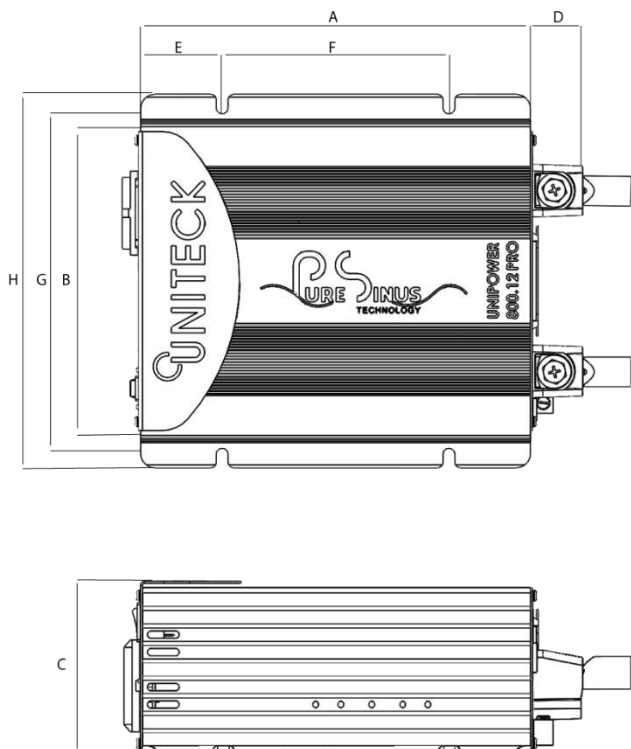

|  | A   | B   | C    | D  | E  | F   | G     | H   |
|--|-----|-----|------|----|----|-----|-------|-----|
| UNIPOWER 800.12 PRO<br>UNIPOWER 800.24 PRO   | 210 | 192 | 88,9 | 33 | 50 | 110 | 206,5 | 222 |
| UNIPOWER 1200.12 PRO<br>UNIPOWER 1200.24 PRO | 250 | 192 | 88,9 | 33 | 50 | 150 | 206,5 | 222 |
| UNIPOWER 1800.12 PRO<br>UNIPOWER 1800.24 PRO | 300 | 192 | 88,9 | 33 | 80 | 140 | 206,5 | 222 |
| UNIPOWER 2400.12 PRO<br>UNIPOWER 2400.24 PRO | 375 | 192 | 88,9 | 33 | 80 | 215 | 206,5 | 222 |
| UNIPOWER 3600.12 PRO<br>UNIPOWER 3600.24 PRO | 455 | 192 | 88,9 | 33 | 80 | 295 | 206,5 | 222 |

Los valores son dados en mm



## DATOS TÉCNICOS

|   | <b>UNIPOWER<br/>800.12 PRO</b> | <b>UNIPOWER<br/>1200.12 PRO</b>            | <b>UNIPOWER<br/>1800.12 PRO</b> |
|---|--------------------------------|--|---------------------------------|
| <b>SISTEMA</b>  |                                |  |                                 |
| Conversión  |                                | 12V DC / 230V AC                           |                                 |
| Potencia pico   | 1400W - 3 seg                  | 2000W - 3 seg                              | 3000W - 3 seg                   |
| Potencia continua a 30°C                                  | 840W                           | 1200W                                      | 1800W                           |
| Potencia continua a 40°C                                  | 700W                           | 1000W                                      | 1500W                           |
| Potencia continua a 50°C                                  | 560W                           | 800W                                       | 1200W                           |
| Potencia continua a 60°C                                  | 420W                           | 600W                                       | 900W                            |
| Tecnología  |                                | Pure-sinus (THD <2,5%)                     |                                 |
| <b>Autoconsumo</b>  |                                |  |                                 |
| Modo normal   | <15W                           | <19W                                       | <21W                            |
| Modo eco  |                                | <1W  |                                 |
| Rendimiento máximo  | 91%                            | 92%  | 92%                             |
| <b>ENTRADA</b>  |                                |  |                                 |
| Margen de tensión   |                                | 10,5V – 16,5V                              |                                 |
| Protección de sobretensión                                |                                |  |                                 |
| - Deconexión  |                                | 17 V                                       |                                 |
| - Reconexión  |                                | 15 V                                       |                                 |
| Protección batería baja                                   |                                |  |                                 |
| - Deconexión  |                                | 10 V                                       |                                 |
| - Reconexión  |                                | 12,5 V                                     |                                 |
| Protección inversión de polaridad                         |                                | sí   |                                 |
| <b>SALIDA</b>   |                                |  |                                 |
| Tensión de salida AC                                      |                                | 230V AC +/- 3% (ajustable 200, 220, 240 V) |                                 |
| Frecuencia  |                                | 50Hz (ajustable 60Hz)                      |                                 |
| Protección corto-circuito                                 |                                | sí   |                                 |
| Protección sobreconsumo                                   |                                | sí   |                                 |
| Protección en temperatura                                 |                                | sí   |                                 |
| <b>CONTROL</b>  |                                |  |                                 |
| Control mando a distancia                                 |                                | opción (ref.0637)                          |                                 |
| Control por contacto seco<br>(N/O//COM/N.C/GND/RSB-/RSB+) |                                | sí   |                                 |
| RS232 - comunicación                                      |                                | sí   |                                 |
| <b>CARACTERÍSTICAS<br/>MECÁNICAS</b>                      |                                |  |                                 |
| Dimensiones (mm)  | 222x210x88,9                   | 222x250x88,9                               | 222x300x88,9                    |
| Peso sin accesorios                                       | 2,5kg                          | 3,3kg                                      | 3,9kg                           |
| Grado de Protección                                       |                                | IP10                                       |                                 |
| Temperatura de funcionamiento                             |                                | -20°C ~ +60°C                              |                                 |
| Temperatura de almacenamiento                             |                                | -30°C ~ +70°C                              |                                 |
| Tasa de humedad (sin condensación)                        |                                | 95% max                                    |                                 |

## DATOS TÉCNICOS

|   | UNIPOWER<br>2400.12 PRO                   | UNIPOWER<br>3600.12 PRO |
|---|---|-------------------------|
| <b>SISTEMA</b>  |   |                         |
| Conversión  | 12V DC / 230V AC                          |                         |
| Potencia pico   | 4000W - 3seg                              | 6000W - 3 seg           |
| Potencia continua a 30°C                                  | 2400W                                     | 3600W                   |
| Potencia continua a 40°C                                  | 2000W                                     | 3000W                   |
| Potencia continua a 50°C                                  | 1600W                                     | 2400W                   |
| Potencia continua a 60°C                                  | 1200W                                     | 1800W                   |
| Tecnología  | Pure-sinus (THD <2,5%)                    |                         |
| Autoconsumo   |   |                         |
| Modo normal   | <22W                                      | <33W                    |
| Modo eco  |   | <1W                     |
| Rendimiento máximo  | 93%                                       | 92%                     |
| <b>ENTRADA</b>  |   |                         |
| Margen de tensión   | 10,5V – 16,5V                             |                         |
| Protección de sobretensión                                |   |                         |
| - Deconexión  | 17 V                                      |                         |
| - Reconexión  | 15 V                                      |                         |
| Protección batería baja                                   |   |                         |
| - Deconexión  | 10 V                                      |                         |
| - Reconexión  | 12,5 V                                    |                         |
| Protección inversión de polaridad                         | sí  |                         |
| <b>SALIDA</b>   |   |                         |
| Tensión de salida AC                                      | 230V+/- 3%<br>(Ajustable 200, 220, 240 V) |                         |
| Frecuencia  | 50Hz +/-0,5% (ajustable 60Hz)             |                         |
| Protección corto-circuito                                 | sí  |                         |
| Protección sobreconsumo                                   | sí  |                         |
| Protección en temperatura                                 | sí  |                         |
| <b>CONTROL</b>  |   |                         |
| Control mando a distancia                                 | opción (ref.0637)                         |                         |
| Control por contacto seco<br>(N/O//COM/N.C/GND/RSB-/RSB+) | sí  |                         |
| RS232 - comunicación                                      | sí  |                         |
| <b>CARACTERÍSTICAS MECÁNICAS</b>                          |   |                         |
| Dimensiones (mm)  | 222x375x88,9                              | 222x455x88,9            |
| Peso sin accesorios                                       | 5,3kg                                     | 6,2kg                   |
| Grado de Protección                                       | IP10                                      |                         |
| Temperatura de funcionamiento                             | -20°C ~ +60°C                             |                         |
| Temperatura de almacenamiento                             | -30°C ~ +70°C                             |                         |
| Tasa de humedad (sin condensación)                        | 95% max                                   |                         |

## DATOS TÉCNICOS

|   | <b>UNIPOWER<br/>800.24 PRO</b> | <b>UNIPOWER<br/>1200.24 PRO</b>            | <b>UNIPOWER<br/>1800.24 PRO</b> |
|---|--------------------------------|--|---------------------------------|
| <b>SISTEMA</b>  |                                |  |                                 |
| Conversión  |                                | 24 V DC / 230V AC                          |                                 |
| Potencia pico   | 1400W - 3 seg                  | 2000W - 3 seg                              | 3000W - 3 seg                   |
| Potencia continua a 30°C                                  | 840W                           | 1200W                                      | 1800W                           |
| Potencia continua a 40°C                                  | 700W                           | 1000W                                      | 1500W                           |
| Potencia continua a 50°C                                  | 560W                           | 800W                                       | 1200W                           |
| Potencia continua a 60°C                                  | 420W                           | 600W                                       | 900W                            |
| Tecnología  |                                | Pure-sinus (THD <2,5%)                     |                                 |
| <b>Autoconsumo</b>  |                                |  |                                 |
| Modo normal   | <15W                           | <19W                                       | <22W                            |
| Modo eco  |                                | <1W  |                                 |
| Rendimiento máximo  | 92%                            | 93%  | 93%                             |
| <b>ENTRADA</b>  |                                |  |                                 |
| Margen de tensión   |                                | 21V – 33V                                  |                                 |
| Protección de sobretensión                                |                                |  |                                 |
| - Deconexión  |                                | 34 V                                       |                                 |
| - Reconexión  |                                | 30 V                                       |                                 |
| Protección batería baja                                   |                                |  |                                 |
| - Deconexión  |                                | 20 V                                       |                                 |
| - Reconexión  |                                | 25 V                                       |                                 |
| Protección inversión de polaridad                         |                                | sí   |                                 |
| <b>SALIDA</b>   |                                |  |                                 |
| Tensión de salida AC                                      |                                | 230V AC +/- 3% (ajustable 200, 220, 240 V) |                                 |
| Frecuencia  |                                | 50Hz (ajustable 60Hz)                      |                                 |
| Protección corto-circuito                                 |                                | sí   |                                 |
| Protección sobreconsumo                                   |                                | sí   |                                 |
| Protección en temperatura                                 |                                | sí   |                                 |
| <b>CONTROL</b>  |                                |  |                                 |
| Control mando a distancia                                 |                                | opción (ref.0637)                          |                                 |
| Control por contacto seco<br>(N/O//COM/N.C/GND/RSB-/RSB+) |                                | sí   |                                 |
| RS232 - comunicación                                      |                                | sí   |                                 |
| <b>CARACTERÍSTICAS<br/>MECÁNICAS</b>                      |                                |  |                                 |
| Dimensiones (mm)  | 222x210x88,9                   | 222x250x88,9                               | 222x300x88,9                    |
| Peso sin accesorios                                       | 2,5kg                          | 3,3kg                                      | 3,9kg                           |
| Grado de Protección                                       |                                | IP10                                       |                                 |
| Temperatura de funcionamiento                             |                                | -20°C ~ +60°C                              |                                 |
| Temperatura de almacenamiento                             |                                | -30°C ~ +70°C                              |                                 |
| Tasa de humedad (sin condensación)                        |                                | 95% max                                    |                                 |

## DATOS TÉCNICOS

|   | UNIPOWER<br>2400.24 PRO                | UNIPOWER<br>3600.24 PRO |
|---|--|-------------------------|
| <b>SISTEMA</b>  |  |                         |
| Conversión  | 24V DC / 230V AC                       |                         |
| Potencia pico   | 4000W - 3seg                           | 6000W - 3 seg           |
| Potencia continua a 30°C                                  | 2400W                                  | 3600W                   |
| Potencia continua a 40°C                                  | 2000W                                  | 3000W                   |
| Potencia continua a 50°C                                  | 1600W                                  | 2400W                   |
| Potencia continua a 60°C                                  | 1200W                                  | 1800W                   |
| Tecnología  | Pure-sinus (THD <2,5%)                 |                         |
| Autoconsumo   |  |                         |
| Modo normal   | <26W                                   | <36W                    |
| Modo eco  |  | <1W                     |
| Rendimiento máximo  | 93%                                    | 93%                     |
| <b>ENTRADA</b>  |  |                         |
| Margen de tensión   | 21V – 33V                              |                         |
| Protección de sobretensión                                |  |                         |
| - Deconexión  | 34V                                    |                         |
| - Reconexión  | 30V                                    |                         |
| Protección batería baja                                   |  |                         |
| - Deconexión  | 20V                                    |                         |
| - Reconexión  | 25V                                    |                         |
| Protección inversión de polaridad                         | sí                                     |                         |
| <b>SALIDA</b>   |  |                         |
| Tensión de salida AC                                      | 230V+/- 3% (ajustable 200, 220, 240 V) |                         |
| Frecuencia  | 50Hz +/-0,5% (ajustable 60Hz)          |                         |
| Protección corto-circuito                                 | sí                                     |                         |
| Protección sobreconsumo                                   | sí                                     |                         |
| Protección en temperatura                                 | sí                                     |                         |
| <b>CONTROL</b>  |  |                         |
| Control mando a distancia                                 | opción (ref.0637)                      |                         |
| Control por contacto seco<br>(N/O//COM/N.C/GND/RSB-/RSB+) | sí                                     |                         |
| RS232 - comunicación                                      | sí                                     |                         |
| <b>CARACTERÍSTICAS MECÁNICAS</b>                          |  |                         |
| Dimensiones (mm)  | 222x375x88,9                           | 222x455x88,9            |
| Peso sin accesorios                                       | 5,3kg                                  | 6,2kg                   |
| Grado de Protección                                       | IP10                                   |                         |
| Temperatura de funcionamiento                             | -20°C ~ +60°C                          |                         |
| Temperatura de almacenamiento                             | -30°C ~ +70°C                          |                         |
| Tasa de humedad (sin condensación)                        | 95% max                                |                         |

## DECLARACIÓN DE CONFORMIDAD

La empresa UNITECK certifica que los convertidores 12V/230V y 24V/230V descritos en este manual:

**UNIPOWER 800.12 PRO / UNIPOWER 1200.12 PRO / UNIPOWER 1800.12 PRO /  
UNIPOWER 2400.12 PRO / UNIPOWER 3600.12 PRO / UNIPOWER 800.24 PRO /  
UNIPOWER 1200.24 PRO / UNIPOWER 1800.24 PRO / UNIPOWER 2400.24 PRO /  
UNIPOWER 3600.24 PRO**

son fabricados conformemente a las exigencias europeas siguientes:

- Directiva Baja Tensión: 2014/35/UE du 26/02/2014.
- Directiva CEM: 2014/30/UE du 26/02/2014.

Cumplen con las normas armonizadas siguientes:

- Baja tensión: EN 62368-1 : 2014 + A11 : 2017
- EMC: Emission EN 55032 : 2015 Class B  
Immunity EN 55024 : 2010 + A1 : 2015  
IEC 6100-4-2 : 2008  
IEC 6100-4-3 : 2006 + A1 : 2007 + A2 : 2010  
IEC 6100-4-8 : 2009

Fecha de marcación CE : Abril 2020

UNITECK  
1 Avenue de Rome  
ZAE via Europa  
Bâtiment Cassis  
34500 Béziers  
FRANCE

**Yoann Fourmond**  
Director General



## GARANTÍA

La garantía cubre todo defecto de fabricación durante 2 años, a partir de la fecha de compra (piezas y mano de obra).

La garantía no cubre :

- El desgaste normal de las piezas (ej.: cables, etc.)
- Los errores de tensión de entrada, inversión de polaridad, incidentes debidos a un mal uso, caída, desmontaje o todo otro daño debido al transporte.

En caso de fallo, devuelva el aparato a su distribuidor, junto con:

- Un comprobante de compra fechado (recibo, factura...)
- Una nota explicativa del fallo

Cuidado : nuestro servicio postventa no acepta devoluciones en porte debido.

Después de la garantía, nuestro servicio postventa proporciona reparaciones después de aceptación de una cotización.

Contacto servicio postventa:

UNITECK  
1 Avenue de Rome  
ZAE via Europa  
Bâtiment Cassis  
34500 Béziers  
FRANCE

Mail: [sav@uniteck.fr](mailto:sav@uniteck.fr)  
Fax: +33 (0)4 88 04 72 20